

# SÜREÇ ODAKLI Sosyal Bilgiler Fasikülü

4.  
SINIF

BU SETLE BİRLİKTE "500 TL DEĞERİNDE"  
DİJİTAL EĞİTİM PAKETİ ÜCRETSİZDİR

- ▶ Türkçe Soru Havuzu
- ▶ Matematik Soru Havuzu
- ▶ Hayat Bilgisi Soru Havuzu
- ▶ İngilizce Soru Havuzu
- ▶ Deneme Sınavları (Sınırsız)



AKILLI TAHTA | MEB'İN YENİ KONSEPTİ | ÜCRETSİZ ONLINE İÇERİK | ÇEK KOPARLI | KAREKOD ÇÖZÜMLÜ



# 4. SINIF

## SOSYAL BİLGİLER

Bu kitabın basım, yayım ve satış hakları Giriş Yayınlarına aittir. Anılan kuruluşun izni alınmadan; kitabın tümünden veya bölümlerinden, yönergelerinden, ölçme araçlarından, etkinliklerinden ve kitaptaki modellemelerden esinlenmek, bunları taklit etmek veya benzerini yapmak suçtur. Aynı zamanda elektronik yollarla, fotokopi yoluyla, manyetik kayıt ya da başka yöntemlerle çoğaltılamaz, basılamaz veya dağıtılamaz.

### Editör

Turgut MEŞE

### Yazar

Komisyon

Sertifika No: 40447

### Baskı ve Cilt

Baran Matbaacılık

ANKARA



### İletişim

İvedik Organize Sanayi Matbaacılar Sitesi

1518 Sok. Mat-Sit İş Merkezi No:2/20

Yenimahalle / ANKARA

Tel: 0 312 384 20 33

WhatsApp: 0505 099 24 84

www.girisayinlari.com

girisayinlari@gmail.com



### İSTİKLAL MARŞI

Korkma, sönmez bu şafaklarda yüzen al sancak;  
Sönmeden yurdumun üstünde tüten en son ocak.  
O benim milletimin yıldızıdır, parlayacak;  
O benimdir, o benim milletimindir ancak.

Çatma, kurban olayım, çehreni ey nazlı hilâl!  
Kahraman ırkıma bir gül! Ne bu şiddet, bu celâl?  
Sana olmaz dökülen kanlarımız sonra helâl  
Hakkıdır, Hakk'a tapan, milletimin istiklâl!

Mehmet Âkif ERSOY

### Değerli Eğitim Paydaşları

### MEB'İN YENİ SİSTEMİ!

MEB okullarda, sonuç odaklı ölçme sisteminden süreç odaklı ölçme sistemine yani biçimlendirici değerlendirmeye geçiş yapmıştır. Bunun için de öğrencilerin öğrenme sürecinde aktif rol oynayan ölçme yöntemlerinde değişikliğe gitmiş ve boşluk doldurma, doğru yanlış soruları, eşleştirme, işaretleme gibi geleneksel değerlendirme yöntemleri yerine tanılayıcı dallanmış ağaç, kavram haritaları, balık kılçığı, çalışma yaprağı, kelime ilişkilendirme, diyagramlar gibi alternatif değerlendirme yöntemlerini kullanmaya başlamıştır.

Kitaplarımızda da bu durum gözetilerek açık ve anlaşılır yönergelerle alternatif ölçme değerlendirme yöntemleri kullanılmıştır. Buna bağlı olarak da öğrencinin geri bildirim alma süreci için öz değerlendirme, akran değerlendirme, emojilerle değerlendirme, performans değerlendirme gibi ölçme araçlarına yer verilmiştir.

## İÇİNDEKİLER

HERKESİN BİR KİMLİĞİ VAR .....	3
HERKESİN BİR ÖYKÜSÜ VAR .....	7
NELERDEN HOŞLANIYORUM? NELERİ YAPABİLİRİM? .....	11
ONUN YERİNDE OLSAYDIM .....	15
FARKINDAYIM, FARKLILIKLARA SAYGILIYIM .....	19
AİLEMİN TARİHİ .....	23
MİLLÎ KÜLTÜR ÖGELERİMİZ .....	29
GEÇMİŞTEN BUGÜNE ÇOCUK OYUNLARI .....	33
BİR KAHRAMANLIK DESTANI: MİLLÎ MÜCADELE .....	37
YÖNLERİMİZ .....	43
YER TARİFİ YAPALIM .....	47
ÇEVREMİZDE NELER VAR? .....	53
HAVA DURUMU .....	57
YAŞADIĞIM YER .....	63
DOĞAL AFETLERE HAZIR OLALIM .....	67
TEKNOLOJİK ÜRÜNLER .....	71
GEÇMİŞTEN BUGÜNE TEKNOLOJİ / ZAMAN İÇİNDE TEKNOLOJİ .....	75
ZARAR VERMEDEN KULLANALIM .....	79
İSTEKLERİMİZ, İHTİYAÇLARIMIZ .....	83
AİLEMDE VE ÇEVREMDE EKONOMİK FAALİYETLER .....	89
BİLİNÇLİ TÜKETİCİ OLALIM / BELGEMİZİ ALALIM .....	95
AYAĞIMIZI YORGANIMIZA GÖRE UZATALIM / TÜKETİME EVET, İSRAFA HAYIR .....	99
BEN ÇOCUĞUM, HAKLARIMLA VARIM .....	103
SORUMLULUK ÜSTLENİYORUM .....	107
EĞİTSEL VE SOSYAL ETKİNLİKLERE KATILIYORUM .....	111
ÖZGÜRLÜK VE BAĞIMSIZLIK .....	117
ÜLKELERİ TANIYALIM / KOMŞULARIMIZ .....	123
TÜRK CUMHURİYETLERİ / FARKLI KÜLTÜRLER / DÜNYA FARKLILIKLARLA GÜZEL .....	127



A. Etkinliğe yönelik yönerge: Aşağıdaki şemayı inceleyiniz. Şema ile ilgili verilen sorulara cevap, cevaplara da uygun sorular yazınız.

Çip (yonga) arka yüzde bulunur ve içinde kişinin doğum yeri, dini, kan grubu, medeni hâli, parmak izi, önceki soyadı, kayıtlı olduğu yer, kimliğin verilmiş nedeni ve tarihi gibi bilgiler yer alır.

Kimlik kartının ön yüzünde "T.C. Kimlik No, Ad, Soyad, Doğum Tarihi, Seri No, Geçerlilik Süresi, Cinsiyet, Uyruk ve İmza" bölümü vardır.

Kişinin kim olduğunu tanıtan belgeye "kimlik kartı" denir. Bu kimlik kartları kişiye özeldir.

On beş yaşından itibaren kimliklere fotoğraf eklenmesi zorunludur. Yeni kimlik kartları on yıl geçerlidir.

Kimlik kartının arka yüzünde "Anne adı, Baba adı ve verildiği makam yer almaktadır.



Her Türk vatandaşının on bir rakamdan oluşan T.C. kimlik numarası vardır. Kimlik kartının rengi turkuazdır.

Ülkemizde resmi kimlik kartı Nüfus ve Vatandaşlık İşleri Müdürlüğü tarafından verilir.

İnsan Hakları Evrensel Beyannamesi'nin 15. maddesinde herkesin vatandaşlık hakkına sahip olduğu belirtilmiştir.

1. Kimlik kartı nedir?

.....

2. Yeni kimlik kartının ön yüzünde hangi bilgiler yer almaktadır?

.....

.....

3. Herkesin vatandaşlık hakkına sahip olduğu hangi belgede ve kaçınıcı maddesinde belirtilmiştir?

.....

.....

4. Kimlik kartını hangi kurum vermektedir?

.....

5. Soru: .....

.....

Cevap: "Anne adı, Baba adı ve Verildiği Makam" yer almaktadır.

6. Soru: .....

Cevap: Yeni kimlik kartı on yıl geçerlidir.

7. Soru: .....

Cevap: Yeni kimlik kartındaki çipin diğer adı "Yonga" dır.

8. Soru: .....

Cevap: Yeni kimlik kartının rengi turkuazdır.



B. Aşağıda verilen etkinlikleri yönergelere uygun yapınız.

**Yönerge 1:** Aşağıdaki kavram haritasında T.C. Kimlik Kartının ön ve arka yüzünde bilgileri yerlerine yazınız.

### Ön yüzündeki bilgiler

- T.C. Kimlik No
- Anne Adı
- Fotoğraf
- Baba Adı
- İmza
- Ad - Soyad
- Doğum tarihi
- Uyuşu
- Son geçerlilik tarihi
- Cinsiyeti
- Seri numarası
- Kimliği veren bakan

### Arka yüzündeki bilgiler

--	--	--

**Yönerge 2:** Yuvarlağın içindeki bilginin ait olduğu ifadeyi bulup noktalı yere yazınız.





- Kişin kim olduğunu tanıtan belgeye **kimlik kartı** denir. Ülkemizde yaşayan herkesin kendisine ait bir **Türkiye Cumhuriyeti Kimlik Kartı** vardır. Bu belge resmi kurumlarda kendimizi tanıtmak için kullanılır. Bu kartın üzerinde bize ait bilgiler bulunur.

**C. Etkinliğe yönelik yönerge:** Verilen harf ve sembollere göre sırasıyla kelimelerden örnekteki gibi kurallı ve anlamlı cümleler oluşturunuz.

1. I D Ş ◆ J A E U

Kişinin kim olduğunu tanıtan belgeye  
kimlik kartı denir.

2. Ö A ✂ ✪ G Y ⬡

3. N A Ü İ ⬅

4. N A Ü K ▲ M ● H

A. kimlik	B. vatandaş
C. beş	D. kim
E. kartı	F. arka
G. bir	Ğ. eklenmesi
H. vardır.	I. Kişinin
İ. rengi	J. belgeye
K. ön	L. işleri
M. imza	N. yeni
O. nüfus	Ö. T.C.
P. geçerlidir.	R. müdürlüğünden
S. yonga	Ş. olduğunu
T. itibaren	U. denir.
Ü. kartının	V. fotoğraf
Y. rakamdan	Z. yıl
★ ve	▲ yüzünde
⬡ alınır.	◆ tanıtan
✪ on	● bölümü
➔ yaşından	⬅ turkuazdır.
✂ no	⬢ zorunludur.
▼ kartına	⬡ oluşur.

5. A ▼ ✪ C ➔ T V Ğ ⬢

6. N A E ✪ Z P

7. A Ü F ▲ S ● H

8. N A E O ★ B L R ⬢

**Süreç Değerlendirme Ölçütü:** Etkinlik öğretmen tarafından değerlendirilip hedef kazanımlara ulaşıp ulaşılmadığı hakkında öğrenciye dönüt verilecektir.

8 Doğru



MÜKEMMEL

6-7 Doğru



İYİ

4-5 Doğru



ORTA

1-3 Doğru



GELİŞTİRİLMELİ



1. İnsanların toplum içinde birbirinden ayırt edilebilmeleri için kendi adlarına düzenlenmiş belgeye ne ad verilir?

Diploma
Tapu
Kimlik kartı
Bilet

2. Yeni kimlik kartlarına akıllı kart özelliği kazandıran bölüme ne ad verilir?

Jenga
Yonga
Barkot
İkon

3. Ülkemizde kimlik kartını veren makamın adı nedir?

Hazine Maliye Bakanlığı
Milli Eğitimi Bakanlığı
İçişleri Bakanlığı
Milli Savunma Bakanlığı

4. Bir kişi kaç yaşına geldiğinde kimliğine fotoğraf eklemek zorundadır?

15
18
20
22

5. Nüfus ve Vatandaşlık İşleri Genel Müdürlüğü tarafından Türk vatandaşlarına verilmiş kişiye özgü sayıya ne ad verilir?

T.C. Kimlik No
Altın Oran
Pi Sayısı
Okul No

6. T.C. Kimlik No kaç rakamdan oluşmaktadır? Yazınız.

- ✓ 10      ✓ 11      ✓ 12      ✓ 13

7. Araç kullanabilen insanlara verilen ve kimlik kartı yerine de kullanılabilen belgenin adını yazınız.

- ✓ Öğrenci Belgesi      ✓ Üye Tanıtım Kartı  
✓ Sürücü Belgesi      ✓ Tapu Belgesi

8. Dünyaya gelen her çocuğun vatandaşlık hakkının olduğunun belirtildiği uluslararası belgenin adını yazınız.

- ✓ İnsan Hakları Evrensel Beyannamesi  
✓ İnsan ve Yurttaş Hakları Bildirisi  
✓ Magna Carta Bildirisi  
✓ Demokrasi ve Özgürlük Bildirisi

9. Yeni kimlik kartlarının kaç yıl geçerli olacağını yazınız.

- ✓ 5      ✓ 10      ✓ 15      ✓ 20

10. Yeni kimlik kartlarının rengini yazınız.

- ✓ Pembe      ✓ Turkuaz      ✓ Mavi      ✓ Lacivert



- Olayların oluş sırasına göre sıralanmasına **kronoloji** denir. Hayat öykümüzü anlatırken olayları, oluş tarihlerine göre doğduğumuz andan günümüze doğru sıralarız.

**A. Etkinliğe yönelik yönerge:** 4/A sınıftaki öğrenciler doğum günlerini belirtmişlerdir. 4/A sınıfı öğrencilerinin isimlerini doğum tarihlerine göre kronolojik olarak sıralayıp balık kılıçığı diyagramındaki yerlerine yazınız.

KRONOLOJİK SIRALAMA	
* Müge: 12 Nisan 2014 doğumluyum.	1. ....
* Ekin: 22 Ekim 2013 yılında doğdum.	2. ....
* Yaşar: Doğum tarihim 1 Ocak 2015'tir.	3. ....
* Kadir: 15 Mart 2015'te doğdum.	4. ....
* Alya: 18 Haziran 2014'te dünyaya gel- dim.	5. ....
* Sercan: 15 Mayıs 2015 doğum tari- himdir.	6. ....
* Batu: 28 Temmuz 2014 yılında doğ- dum.	7. ....
	8. ....
	9. ....
	10. ....
	11. ....
	12. ....
	13. ....
	14. ....
* Büşra: 11 Eylül 2015 doğum tarihimdir.	
* Cenk: 20 Ağustos 2013 doğumluyum.	
* Tunç: Kimliğimin doğum tarihi yerinde 23 Şubat 2015 yazıyor.	
* Naz: Doğduğum tarih 7 Mayıs 2014'tür.	
* Ateş: 10 Aralık 2014 doğumluyum.	
* Filiz: 21 Ocak 2015 tarihi doğum günümdür.	
* Şule: 10 Nisan 2014'te dünyaya gel- dim.	

Öğrencilerin isimlerini doğum tarihlerine göre kronolojik olarak sıralayabildiniz mi? Kendinizi performansınıza göre değerlendiriniz.

MÜKEMMEL

İYİ

ORTA

GELİŞTİRİLMELİ





B. Etkinliğe yönelik yönerge: : Şiiri okuyup soruları cevaplayınız.



### ATATÜRK

Doğdu bin sekiz yüz seksen birde.  
Açtı gözlerini Selanik'te.  
Babası Ali Rıza, annesi Zübeyde.  
Bir de kardeşi vardı Makbule.

Büyüdü ilkokullu oldu.  
Önce Mahalle Mektebinde okudu.  
Sonra Şemsi Efendi İlkokulu.  
Bir de bakmışız asker oldu.

Büyük savaşlar verdi.  
Hep çok sevdi vatanını, milletini  
Takvim gösterince 10 Kasım 1938'i  
İstanbul'da hayata veda etti.

Handan KÖTÜĞ

Atatürk'ün doğduğu şehir hangisidir?

Atatürk kaç yılında dünyaya gelmiştir?

Atatürk Mahalle Mektebinden sonra hangi okula gitmiştir?

Atatürk'ün ilk başladığı okul hangisidir?

Atatürk'ün kardeşinin adı nedir?

Atatürk'ün hayata veda ettiği şehir hangisidir?

Atatürk'ün hep çok sevdiği nelerdir?

Atatürk kaç tarihinde hayata veda etmiştir?

Atatürk okulları bitirince hangi mesleğe sahip olmuştur?



**C. Etkinliğe yönelik yönerge:** Mert'in ailesi ile ilgili hazırladığı kronolojiyi inceleyiniz, olayların yıllarını bulup yazınız.

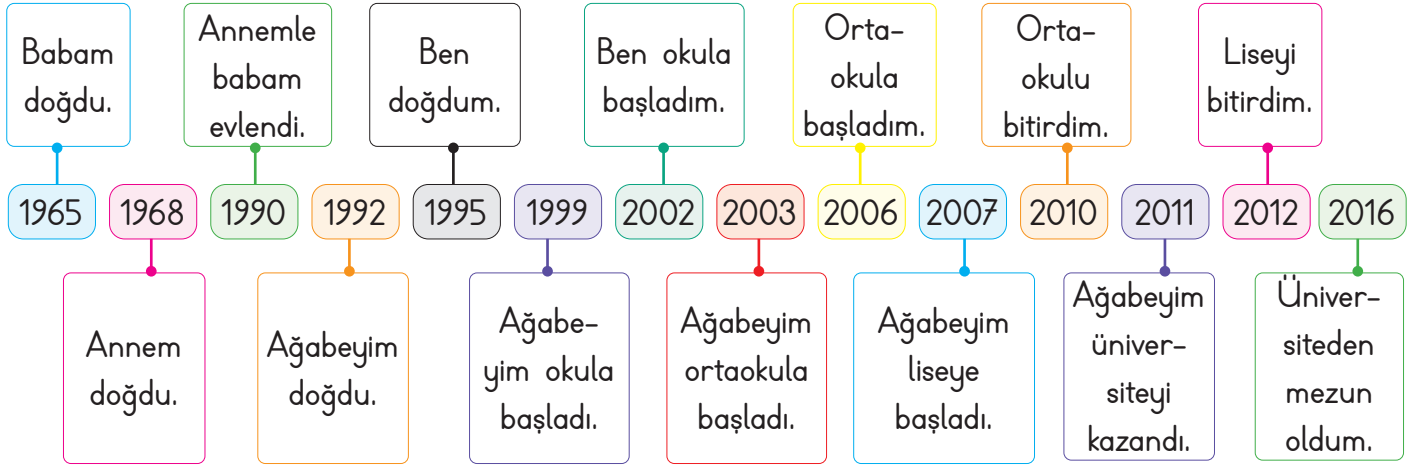

1. Mert'in babası kaç yılında doğmuştur?

2. Mert'in ağabeyi kaç yılında ortaokula başlamıştır?

3. Mert'in anne ve babası kaç yılında evlenmiştir?

4. Mert'in ağabeyi kaç yılında doğmuştur?

5. Mert kaç yılında doğmuştur?

6. Mert kaç yılında okula başlamıştır?

7. Mert'in annesi kaç yılında doğmuştur?

8. Mert kaç yılında ortaokula başlamıştır?

9. Mert'in ağabeyi kaç yılında liseye başlamıştır?

10. Mert kaç yılında ortaokulu bitirmiştir?

11. Mert'in ağabeyi kaç yılında üniversiteyi kazanmıştır?

12. Mert üniversiteden kaç yılında mezun olmuştur?

**Süreç Değerlendirme Ölçütü:** Etkinlik öğretmen tarafından değerlendirilip hedef kazanımlara ulaşıp ulaşılmadığı hakkında öğrenciye dönüt verilecektir.

12 Doğru

10 - 11 Doğru

5 - 9 Doğru

1 - 4 Doğru



MÜKEMMEL



İYİ



ORTA



GELİŞTİRİLMELİ



1. Olayların oluş sırasına göre sıralanmasına ne ad verilmektedir?

Zaman
Kronoloji
Vakit
Tarih

2. ☆ Emeklemeye başladım.

△ Dünyaya geldim.

■ Konuşmayı öğrendim.

♣ İlkokula başladım.

Yukarıdaki bilgiler kronolojik olarak sıralandığında hangisi kesinlikle ilk sırada yer alır?

☆
△
■
♣

3.

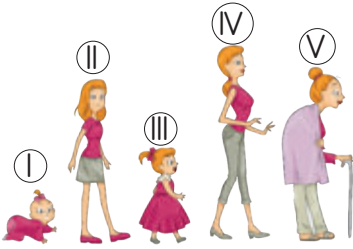

Yukarıda bir kişinin yaşam evreleri kronolojik olarak verilirken yanlışlık yapılmıştır. Hangi iki görsel yer değiştirirse yanlışlık düzeltilmiş olur?

I - II
II - III
III - IV
IV - V

4. İnci: Merhaba arkadaşlar. Ben 09 Eylül 2013 yılında Aydın'da doğdum.

İnci'nin hayatındaki olayları kronolojik olarak sıralarsak ilkokulu bitirdiği tarih hangisi olur?

Haziran 2022
Haziran 2023
Haziran 2024
Haziran 2025

5. ☆ 2021 yılında ortaokula başladım.

♣ 2010 yılında Antalya'da doğdum.

◇ 2024 yılında liseye başladım.

● 2017 yılında ilkokula başladım.

Yukarıda Arda'nın hayat hikâyesindeki bazı önemli olaylar verilmiştir. Bu olayların kronolojik sıralamasını yazınız.

✓ ☆ - ♣ - ◇ - ●

✓ ♣ - ☆ - ● - ◇

✓ ♣ - ● - ☆ - ◇

✓ ◇ - ♣ - ● - ☆

6. Yaren: Doğum tarihim 30 Aralık 2018'dir.

Burak 01 Ocak 2019'da dünyaya geldim.

İpek 15 Mayıs 2018 yılında doğdum.

Ümit: 20 Kasım 2019 yılında doğdum.

Bu bilgilere göre hangi öğrenci diğerlerinden daha önce doğmuştur? Yazınız.

✓ Yaren ✓ Burak ✓ İpek ✓ Ümit

7. ● 05 Ocak 2020

● 22 Mayıs 2020

● 18 Ağustos 2020

● 23 Ekim 2020



Yukarıda verilen tarihleri kronolojik olarak sayı doğrusuna yerleştirdiğimizde III numaralı yere hangi tarih konulmalıdır? Yazınız.

✓ 05 Ocak 2020

✓ 22 Mayıs 2020

✓ 18 Ağustos 2020

✓ 23 Ekim 2020



A. Aşağıdaki boşluklara gelebilecek ifadeleri bulmacadan bulup yazınız

1. Bir planın veya nesnenin meydana getirilmesine ..... denir.

2. İnsanları birbirinden ayıran özelliklere ..... denir.

3. İnsanların gün içinde zevk alarak bıkmadan yaptığı işlere ..... denir.

Y	E	Z	B	C	T
E	M	N	F	M	A
T	P	M	A	E	S
E	A	O	R	F	A
N	T	P	K	H	R
E	İ	Ş	L	O	İ
K	J	Ö	I	B	M
B	H	İ	L	İ	İ
G	J	L	I	Ö	H
F	A	E	K	R	U
H	Ğ	T	M	Ü	A
S	A	Y	G	I	M
C	V	B	N	H	Z
B	İ	R	E	Y	V

4. Bir işi yapabilme gücüne ..... denir.

5. Toplum içerisindeki her bir kişiye ..... denir.

6. Büyüklere karşı duyulan sevgi ve çekinmeyle karışık bağlılık duygusuna ..... denir.

B. Aşağıdaki görselleri inceleyerek çocukların ilgi alanlarını görsellerin karşısındaki noktalı yerlere yazınız.

1. Doğada yürümeyi sever.



6. ....

2. ....



7. ....

3. ....



8. ....

4. ....



9. ....

5. ....



10. ....



C. Etkinlikleri yönergelere göre cevaplayınız.

**Yönerge 1:** Öğrencilerin ilgi alanlarını isimlerinin yanlarına yazınız.

### Öğrenciler

**Ebru:** Ritim duygum çok iyi olduğu için güzel sesimle şarkı söylerim.

**Murat:** Boş zamanlarımda satranç oynamayı ve bulmaca çözmeyi çok severim.

**Ozan:** Kuzenlerimle evimizin bahçesine çadır kurup geceleri orada kalırız. Doğada vakit geçirmeye bayılırım.

**Beste:** Benim en yakın arkadaşlarım boya kelemlerimdir. Onlarla hayal gücümün sınırlarını zorlayarak muhteşem resimler yapıyorum.

**Çiğdem:** Evimizin balkonundaki saksılarda çeşitli bitkiler yetiştiriyorum. Onlarla ilgilenirken zamanın nasıl geçtiğini anlamıyorum.

**Arif:** Evin bir köşesine geçip saatlerce kitap okurum. Her hafta kütüphaneden yeni kitap alırım.

### İlgi Alanları

**Yönerge 2:** Diyagramdaki yetenekler ile ilgi alanlarını ilişkilendiriniz.

### Yetenek

1. Ritim duygusu
2. Hayal gücü
3. Empati
4. Çok boyutlu düşünme
5. Meraklı olma

Yetenekler hangi ilgi alanlarıyla ilişkilendirilebilir?

### İlgi Alanı

- a. Deney yapma
- b. Resim yapma
- c. Müzik
- d. Hayvanseverlik
- e. Satranç



- Bir insanın ilgilendiği ve yapmaktan hoşlandığı alanlara **ilgi** denir.
- Bir kişinin bir şeyi anlama ve yapabilme gücüne **yetenek** adı verilir.

D. Aşağıda ünlü piyanistimiz İdil Biret ile ilgili bilgiler verilmiştir. Bu bilgileri okuyup kavram haritasındaki boşlukları doldurunuz. Etkinliği üç arkadaşınızla birlikte yapınız. Herkes iki bölümü cevaplayacaktır.

**1**

..... yaşında

..... çaldı.

**2**

İdil Biret ..... aylıkken

..... tekrarlıyordu.

**3**

..... yaşında

..... doğdu.

**İDİL BİRET**

İdil Biret, 1942 yılında Ankara'da doğdu. Henüz altı aylık iken ninnileri tekrarlayabilen İdil Biret iki yaşına geldiğinde iki parmakla piyano çalmaya başladı. Biret'in müziğe karşı yoğun ilgisi müzikle iç içe olan ailesi ve yakın çevresi tarafından henüz yürümeye ve konuşmaya başlamadan önce fark edildi.

Beş yaşından itibaren piyano dersleri almaya başlayan Biret, Avrupa'da eğitimler aldı. Çok başarılı konserler veren Biret 29 yaşında "T.C. Devlet Sanatçısı" ünvanını aldı.



**4**

..... yaşından itibaren

..... dersleri aldı.

**5**

..... ve .....

başlamadan önce

..... ilgisi vardı.

**6**

..... yaşında

..... ünvanını aldı.

**Kendinizi aldığınız yıldız sayısı ile değerlendiriniz.**

1 doğru: ★

2 veya 3 doğru: ★ ★

4, 5 veya 6 doğru: ★ ★ ★

Aldığım yıldız sayısı: .....



1. Bir kişinin bir şeyi anlama ve yapabilme gücüne ne ad verilmektedir?

.....

İlgi
İstek
Yetenek
İhtiyaç

2. Çoğunlukla boş zamanlarımızda takip ettiğimiz ya da gerçekleştirdiğimiz uğraş ve etkinliklere ne ad verilir?

.....

Fobi
Kulüp
Oyun
Hobi

3. "Elime fotoğraf makinemi alıp doğada gezmeyi ve dikkatimi çeken şeylerin fotoğrafını çekmeyi severim" Bu sözleri söyleyen kişinin ilgi alanı hangisidir?

.....

İzcilik
Radyoculuk
Gazetecilik
Fotoğrafçılık

4. **Ebru:** Sarı kıvrıkcık saçlarım var.

**Enes:** Çok iyi tenis oynarım.

**Elif:** Uzun boylu ve zayıf biriyim.

**Eray:** Çok kolay sinirlenirim.

Hangi öğrenci ilgisinden bahsetmiştir?

.....

Ebru
Enes
Elif
Eray

5. Kendine özgü niteliklere sahip olan toplumu oluşturan birbirinden farklı kişilerin her birine verilen adı yazınız.

✓ Birey    ✓ Aile    ✓ Grup    ✓ Ulus

..... **Birey** .....

6. İlgi - ihtiyaç ve yeteneklerle ilgili aşağıdaki eşleştirmelerden yanlış olanı yazınız.

✓ Kamp kurma → İlgi

✓ Güzel resim yapmak → Yetenek

✓ Eğitim ve öğretim görmek → İlgi

✓ Sağlıklı ve dengeli beslenmek → İhtiyaç

.....

7. • Nota                      • Gitar  
• Şarkı                      • Sahne

Yukarıdaki kelimelerin çağrıştırdığı ilgiyi yazınız.

✓ Resim                      ✓ Tiyatro

✓ Müzik                      ✓ Futbol

.....

8. Aşağıdaki sorulardan hangisi çocukların yeteneklerinin farkına varmasına katkı sağlar? Yazınız.

✓ En sevdiğin renk hangisidir?

✓ Hangi okula gidiyorsun?

✓ En iyi arkadaşın kim?

✓ Hangi müzik aletini çalabilirsin?

.....



A. Etkinlikleri yönergelere göre cevaplayınız.



**Yönerge 1:** Empati şapkasını takıp kendinizi resimlerdeki varlıkların yerine koyduğunuzda neler yapardınız? Yazınız.

1 	Ya sen olsaydın... ..... .....	2 	Ya sen olsaydın... ..... .....
3 	Ya sen olsaydın... ..... .....	4 	Ya sen olsaydın... ..... .....
5 	Ya sen olsaydın... ..... .....	6 	Ya sen olsaydın... ..... .....

**Yönerge 2:** Aşağıda verilen boşluklara harflerin temsil ettikleri kelimeleri yerleştirerek empati ile ilgili özlü sözler oluşturunuz.

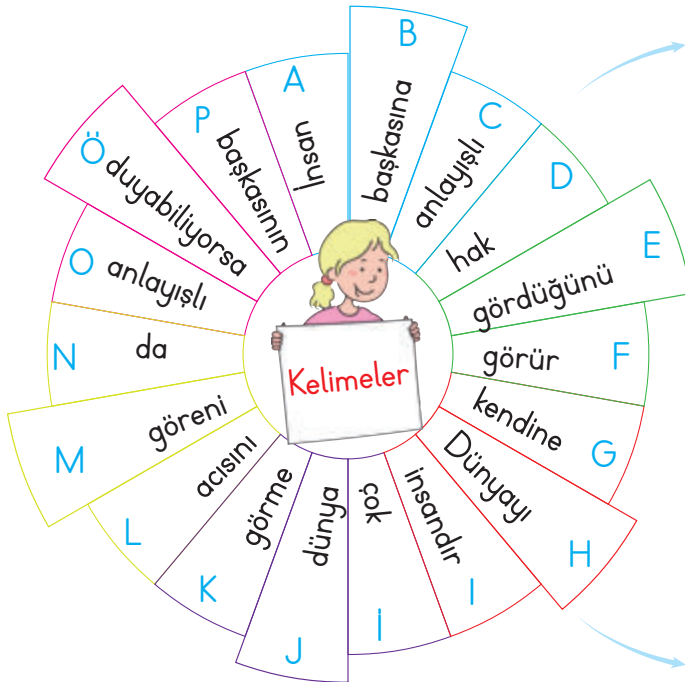

1. G D E B İ K

2. A P L Ö İ

3. H C M J N O F





B. Etkinliğe yönelik yönerge: Öğretmen öğrencilerine “Doğru, aferin” anlamına gelen yeşil kart ve “yanlış” anlamına gelen kırmızı kart dağıtmıştır. Öğrencilerden davranış örneklerine uygun kartı çıkarmalarını istemiştir. En fazla doğru ve en fazla yanlış davranış örneği gösteren öğrencileri yazınız.

## Davranış örnekleri

## Öğrenciler

1. Diyelim ki sokakta yaşayan bir kediyi korkutmaya çalışan iki çocuğa bir uyarıda bulunmadan eve doğru ilerledik.
2. Diyelim ki parkta oyun oynarken bizimle oynamak isteyen bir çocuk gördük ve onu da oyunumuza davet ettik.
3. Diyelim ki derste kalemiğini evde unutan arkadaşımıza fazla olan kalem ve silgimizi ödünç verdik.
4. Diyelim ki pazardan dönen yaşlı komşumuzu elinde poşetlerle gördük. Ona yardım etmeden ilerledik.
5. Diyelim ki toplu taşıma aracında yaşlı bir amcaya yer verdik.
6. Diyelim ki karşıdan karşıya geçmeye çalışan yaşlı bir teyzeye yardım etmedik.

Sercan

Hilmi

Azra

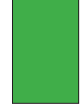
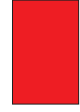
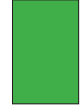
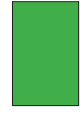

En fazla doğru davranış örneği gösteren öğrenci:

En fazla yanlış davranış örneği gösteren öğrenci:



- Bir insanın, kendisini karşısındaki insanın yerine koyarak onun duygularını ve düşüncelerini doğru algılamasına **empati** denir.

C. Aşağıdaki fıkrayı okuyup empati haritasını doldurunuz. Kendinizi değerlendiriniz.

Nasrettin Hoca karısıyla bir yaz gecesi damda (evin üstünde) yatarken nasıl olduysa damdan aşağıya düşüvermiş.

Komşuları hemen Nasrettin Hoca'nın başına toplanmış. İçlerinden biri:

– Hocam, ne oldu, ne yapalım?

Nasrettin Hoca:

– Tez bana damdan düşen birini getirin. Halimden ancak o anlar!

Ne söylüyor?

Ne düşünüyor?

Ne hissediyor?

Siz ne hissederdiniz?



**Süreç Değerlendirme Ölçütü:** Etkinlik öğretmen tarafından değerlendirilip hedef kazanımlara ulaşıp ulaşılmadığı hakkında öğrenciye dönüt verilecektir.



MÜKEMMEL



İYİ



ORTA



GELİŞTİRİLMELİ



1. Bir insanın; kendisini karşısındaki insanın yerine koyarak onun duygu ve düşüncelerini doğru algılamasına ne ad verilir?

Sevgi

Empati

Adalet

Hak

.....

2. İlke: Yıl sonu gösterisi sırasında oyunun sözlerini unutunca yüzüm kıpkırmızı oldu.

Bu durum karşısında ilke hangi duyguyu yaşamıştır?

Heyecan

Sevinç

Utanma

Şaşkınlık

.....

3.



Görselde anlatılmak istenen konu nedir?

.....

Özenti

Sempati

Özgürlük

Empati

4. Farklı düşüncelerin ifade edilebileceği en güzel yönetim biçimi hangisidir?

.....

Krallık

Saltanat

Demokrasi

Derebeylik

5. İnsanlarla ikili ilişkilerimizde başarıyı belirleyen ve sosyal ilişkilerimizi yönlendiren empatinin diğer adı nedir?

.....

Öz saygı

Eş duyum

Öz bakım

Potansiyel

6. Durağa gelen otobüsler çok beklemek istemedikleri için tekerlekli sandalye kullanan bir yolcuyla almıyorlardı. Otobüs şoförüne hangisini söylemek doğru olur? Yazınız.

✓ Zaman kaybetmemen lazım.

✓ Onun yerinde olsaydın!

✓ Durma, devam et!

✓ Şoför Bey acelemiz var!

.....

7. Aşağıda davranışları verilen kişilerden hangisi empati yapmamıştır? Adını yazınız.

✓ Murat: Arabayla giderken yolda ıslanan birini arabama aldım.

✓ Esra: Caddede karşıdan karşıya geçmek isteyen yaşlı bir amcaya yardım ettim.

✓ Harun: Kanadı kırık bir kuş gördüm ve onu veterinerine götürdüm.

✓ Azra: Annemin masayı hazırlamasını bekledim ve yemek bitince hemen oyuna geçtim.

.....

8.



Görseldeki kişinin yüz ifadesine bakarak hangi durumu yaşadığını yazınız.

✓ Sınavda en yüksek notu ben aldım.

✓ Acaba arkadaşım iyileşecek mi?

✓ Eyvah, köpek bana doğru koşuyor!

✓ Akşam yemeğine teyzemler gelecek.

.....



A. Etkinlikleri yönergelere göre cevaplayınız.

**Yönerge 1:** Görsellerde verilen çocukların fiziksel özelliklerini karşılaştırınız.

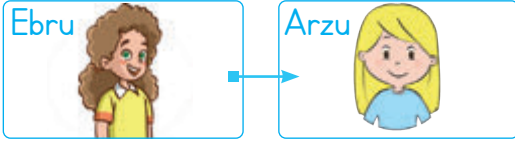

**Fiziksel Özellikler**

.....

.....

.....

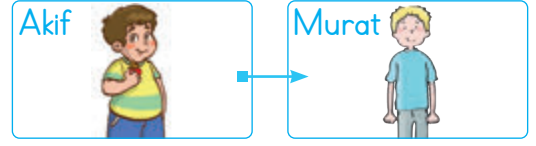

**Fiziksel Özellikler**

.....

.....

.....

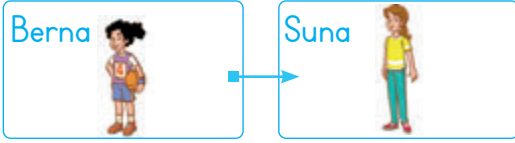

**Fiziksel Özellikler**

.....

.....

.....

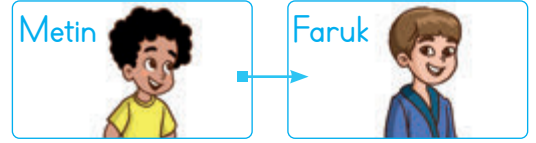

**Fiziksel Özellikler**

.....

.....

.....

**Yönerge 2:** Aşağıda verilen konuşmalardan hareketle boşlukları doldurunuz.

Gazi İlkokulu 4-A sınıfı öğrencisiyim. 140 cm boyunda 46 kg ağırlığındayım. Basketbol oynamaktan ve müzik dinlemekten hoşlanırım. Kedilerden çok korkarım. Kitap okumayı çok seviyorum.

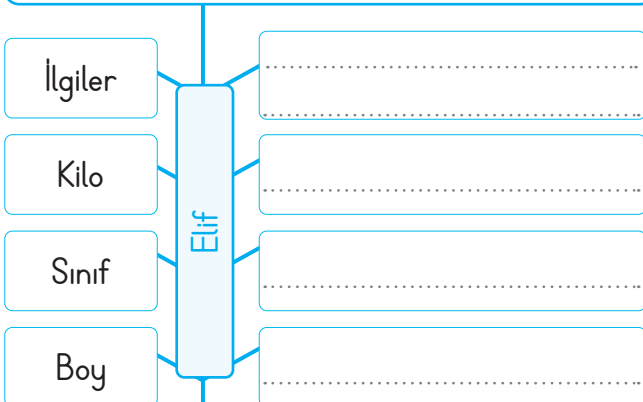

İstiklâl ilkokulu 4-D sınıfı öğrencisiyim. 148 cm boyunda, 40 kg ağırlığındayım. Futbol oynamayı çok severim. Boş zamanlarımda müzik dinlerim. Arkadaşlarımla satranç oynamaktan zevk alırım.

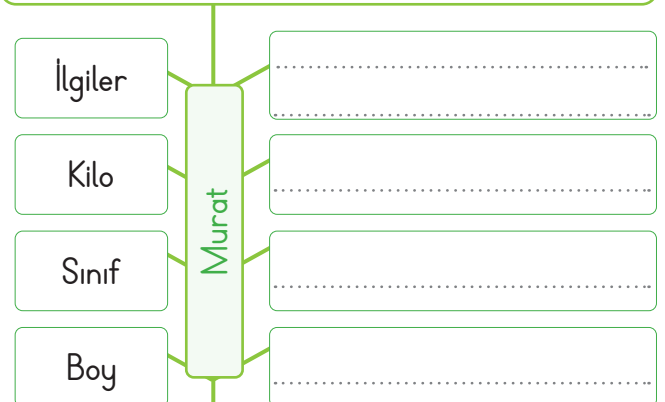



B. Aşağıdaki bilgilere göre görsellerdeki çocukların adlarını noktalı yerlere yazınız.

- Murat çok kilolu olduğu için spor yapmaktadır.
- Geçirdiği kaza sonucu yürüme sıkıntısı çeken Bora sınıfımızın en çalışkan öğrencisidir.
- Gözlük kullanan Dilek çok kitap okumaktadır.
- Çok iyi keman çalan Işıl şarkı da söylemektedir.
- Geniş hayal gücüne sahip olan Barış çok güzel resim yapmaktadır.
- Hayvanları çok seven Ebru kedisıyla vakit geçirmeyi çok sever.
- Çok hızlı hareket edebilen Oğuz, okul futbol takımının kaptanıdır.
- Zekâ oyunlarını çok seven Zeynep, satranç turnuvasına katılacaktır.
- Sokakta arkadaşlarıyla oyun oynamaya önem veren Akif'in en sevdiği oyun saklamadır.
- Doğada olmaktan ve yürüyüş yapmaktan hoşlanan Özgür her fırsatı değerlendirmeye çalışmaktadır.
- Pinar, annesi yemek yaparken ona yardım etmeyi sevmektedir.
- Mehmet, evlerinin bahçesindeki bitkilerle ilgilenmekten hoşlanmaktadır.

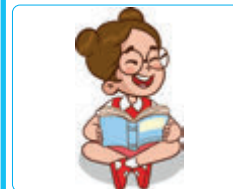
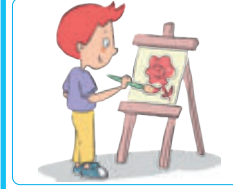



• Toplum oluşturulan kişilere **birey** denir. Bireylerin zihinsel, fiziksel ve kişisel özellikleri birbirinden farklıdır. Fiziksel özelliklerimiz dış görünüşümüz; duygusal özelliklerimiz, olay ve durumlara karşı davranışlarımız; zihinsel özelliklerimiz ise ilgi ve yeteneklerimizdir.

C. Aşağıdaki kutucuklarda verilen ifadelerin fiziksel özelliği mi, duygusal özelliği mi yoksa zihinsel özelliği mi belirttiğini örnekteki gibi yazınız.

Fiziksel \ Duygusal \ Zihinsel					
Kızgın olmak	1	Duygusal	Yeşil gözlü olmak	11	
Sarı saçlı olmak	2		Resim yapmak	12	
Satranç oynamak	3		Cömert olmak	13	
Kısa boylu olmak	4		Hoşgörülü olmak	14	
Üzgün olmak	5		Zayıf ve uzun boylu olmak	15	
Heyecanlanmak	6		Mutlu olmak	16	
Utangaç olmak	7		Dans etmek	17	
Kıvrık, siyah saçlı olmak	8		Cesur olmak	18	
Sakin olmak	9		Azimli olmak	19	
Yürüyüş yapmayı sevmek	10		Piyano çalmak	20	

**Süreç Değerlendirme Ölçütü:** Etkinlik öğretmen tarafından değerlendirilip hedef kazanımlara ulaşıp ulaşılmadığı hakkında öğrenciye dönüt verilecektir.

19 - 20 Doğru

13 - 18 Doğru

6 - 12 Doğru

1 - 5 Doğru



MÜKEMMEL



İYİ



ORTA



GELİŞTİRİLMELİ



1. "Kulağa gelen müzik tekse de onu oluşturan notalar tek değildir." Bu özlü sözün konusu nedir?

Benzerlik

Bencilik

Farklılık

Düzenlilik

2. Toplumunu oluşturan ve topluluk içinde bağımsız bir varlığı olan insanların her birine verilen ad nedir?

Halk

Birey

Topluluk

Kalabalık

3. Dış görünüşümüzle ilgili görülebilen özelliklerimize fiziksel özellik denir. Hangisi fiziksel özellikle ilgili değildir?

Saç rengi

Boy

Kilo

Çalışkanlık

4. Yapılan yanlış veya kötü davranışları anlayışla karşılayarak affetme, sert ve katı hükümlü olmama durumuna ne ad verilir?

Sempati

Gözlem

Hoşgörü

Düşünce

5. "Gel ne olursan ol, yine gel!" sözü ile hoşgörünün önemini vurgulayan kişi kimdir?

Yunus Emre

Mevlana

Dadaloğlu

Nasrettin

Hoca



6. Yandaki öğrencinin fiziksel özellikleri arasında hangisi sayılmaz? Yazınız.

✓ Sarı saçlı

✓ Uzun boylu

✓ Gözlüklü

✓ Şişman

7. "Hoşgörü nedir?" sorusuna cevap veren öğrencilerden hangisinin cevabı yanlıştır? Yazınız.

✓ Ela: Değer vermektir.

✓ Yunus: Tahammül etmemektir.

✓ Ayça: Affedici olmaktır.

✓ Can: Anlayışlı olmaktır.

8. Zihinsel özellikler kişinin duygu ve düşüncelerini oluşturan niteliklerdir. Zihinsel özellikler arasında sayılamayacak örneği yazınız.

✓ Şarkı söylemek

✓ Resim yapmak

✓ Taklit yapmak

✓ Kısa boylu olmak

9. Bireysel farklılıkların kişiye ve topluma kazandırdıkları arasında sayılamayacak özelliği yazınız.

✓ Zenginlik

✓ Çeşitlilik

✓ Eksiklik

✓ Güzellik



A. Levent ödev için dedesi ile sözlü tarih çalışması yapmaktadır. Sözlü tarih çalışması için Levent'in dedesinden aldığı cevapların sorularını yazınız.

Cevaplar	Sorular
1945 yılında Konya'da doğdum.	1
İlkokul, ortaokul ve lise öğrenimimi doğduğum şehirde tamamladım.	2
Saklambaç, körebe, mendil kapmaca, topaç, birdirbir ve seksek oynadık.	3
Bayramlarda büyüklerimizi ziyaret ederdik. Küçük büyük herkes hasret giderirdi.	4
Makine bölümü mühendisliğini kazanınca Ankara'ya gittim.	5
İstanbul'daki bir şirkette iş teklifi alınca buraya geldim.	6
Babaannenle İstanbul'da tanışıp evlendim.	7
Biri erkek, ikisi kız olmak üzere üç çocuğum var.	8

B. Aşağıdaki diyagramlarda boş bırakılan yerleri örnekteki gibi doldurunuz.

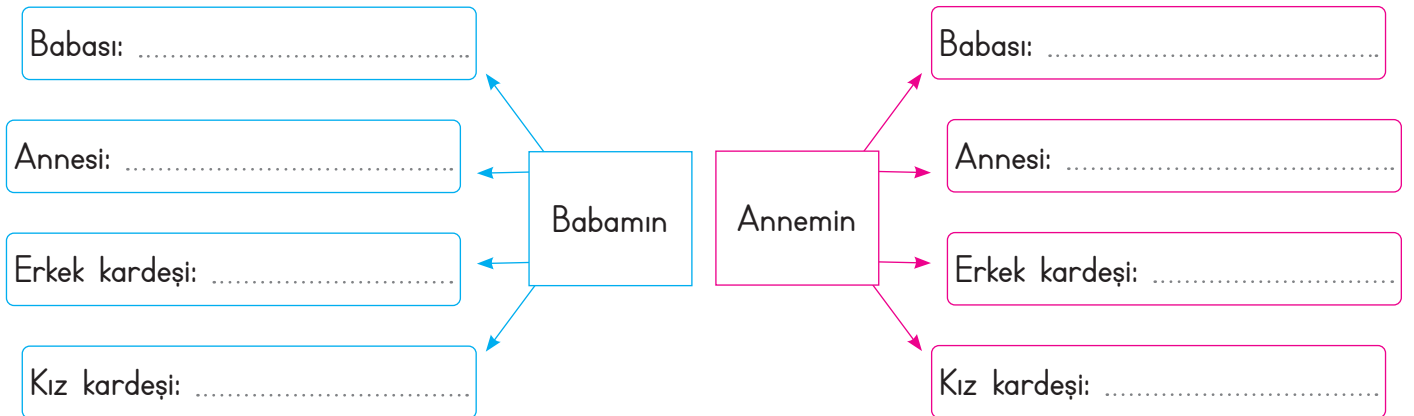





C. İlknur ailesiyle ilgili şu bilgileri vermiştir. Bu bilgilere göre aşağıdaki kişilerin İlknur'un hangi akrabası olduğunu noktalı yerlere yazınız.

Dedem Murat'ın beyaz saçı ve bıyığı vardır.

Babam Tunç, uzun boylu ve zayıftır.

Amcam Kaya, balık tutmayı çok sevmektedir.

Babaannem Filiz'in kıvrık beyaz saçı ve göz-lüğü vardır.

Annem Buse her fırsatta okumaya özen gösterir.

Yengem Aslı kedi ve köpekleri çok sevmektedir.

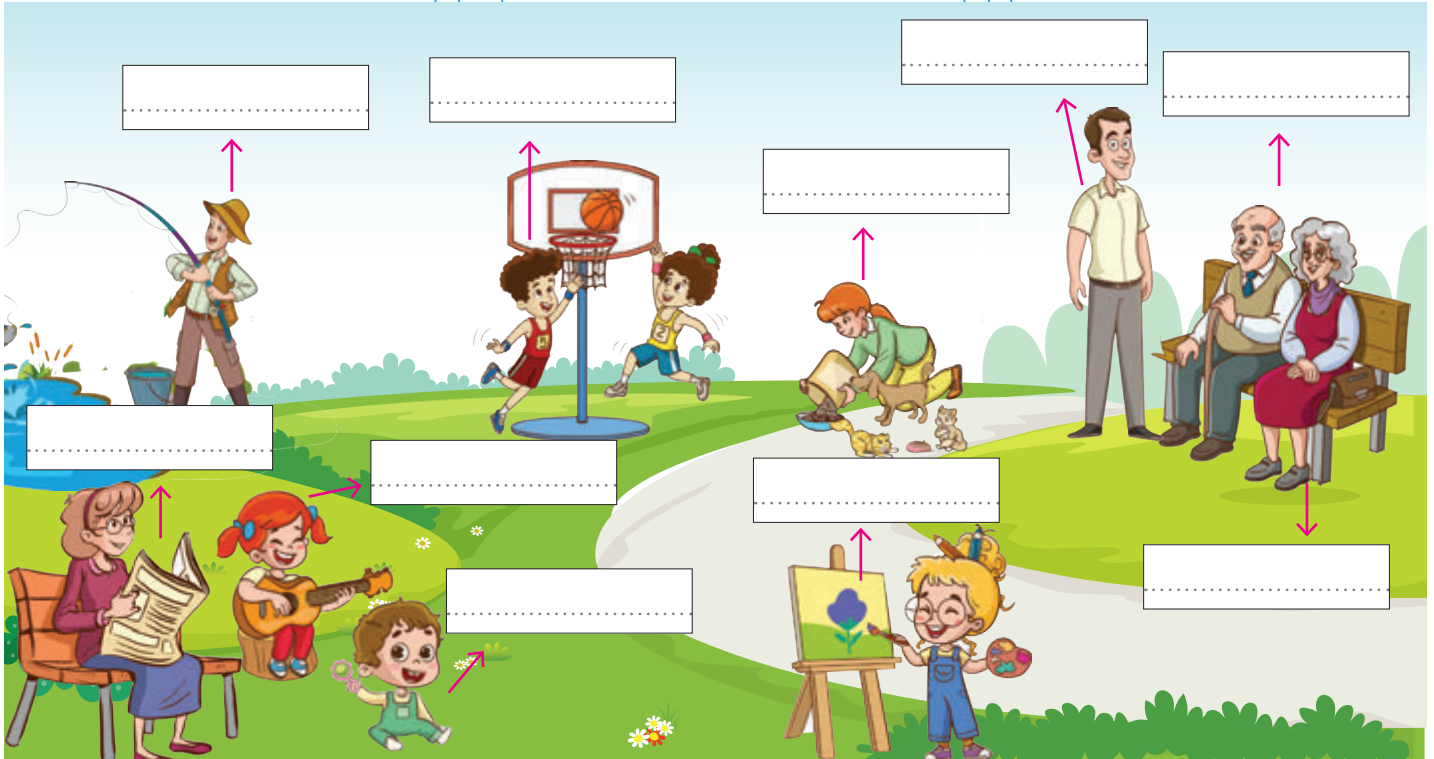

Kardeşim Ömer, çingirakla oynamayı çok sevmektedir.

Kuzenim Can, basketbol takımında kaptandır.

Diğer kuzenim Gül, çok iyi resim yapmaktadır.

Ben şarkı söyleyip keman çalmayı çok severim.



D. Balık kılıcı diyagramında verilen soruların cevaplarını boş bırakılan yerlere yazınız.

1. Babamın annesi, annemin neyi olur? .....	8. Annemin babası babamın neyi olur? .....
2. Babamın erkek kardeşi benim neyim olur? .....	9. Teyzemin eşi babamın neyi olur? .....
3. Dayım babamın neyi olur? .....	10. Annemin erkek kardeşi benim neyim olur? .....
4. Amcamın eşi benim neyim olur? .....	11. Babam, halamın çocuklarının neyi olur? .....
5. Babamın kız kardeşi annemin neyi olur? .....	12. Babamın ailesi ve annemin ailesi birbirlerinin nesi olur? .....
6. Annemin kız kardeşi babamın neyi olur? .....	13. Babamın kız kardeşinin oğlu, babamın neyi olur? .....
7. Annemin kız kardeşi benim neyim olur? .....	14. Babamın kız kardeşi benim neyim olur? .....

**Kendinizi aldığınız yıldız sayısı ile değerlendiriniz.**

1, 2 veya 3 doğru: ★ 4, 5 veya 6 doğru: ★ ★ 7, 8 veya 9 doğru: ★ ★ ★ 10 veya 14 doğru: ★ ★ ★ ★

Aldığım yıldız sayısı: .....



E. Etkinliği yönergeye göre yapınız.

**Etkinliğe Yönelik Yönerge:** Metni sessiz bir şekilde dikkatlice okuyunuz. Aşağıdaki kavram haritasını metinden hareketle doldurunuz.

### MERAKTAN ÖTE

Sosyal bilgiler öğretmeni Arzu Hanım öğrencilerine bir proje ödevi vermiştir. Bu proje ödevinde öğretmen öğrencilerinden aile büyüklerinden birini seçip ona aile tarihi ile ilgili sorular sormasını istemiştir. Ahmet bu proje ödevini dedesiyle yapmaya karar vermiştir.

Ahmet dedesiyle yan yana geldiğinde dedesine tuhaf tuhaf bakıyordu. Yüzündeki çizgilerin, saçlarındaki akların tarihçesi neydi acaba? Babasından da yardım alarak dedesiyle tarihe bir yolculuk yaptı.

Eline aldığı ses kayıt cihazı, fotoğraf makinesi, kalem ve defterle dedesine çeşitli sorular sordu. Dedesi fotoğraf albümü ile birlikte aile geçmişini anlattı. Ahmet böylelikle ailesinin geçmişini öğrendi ve dedesine teşekkür etti.

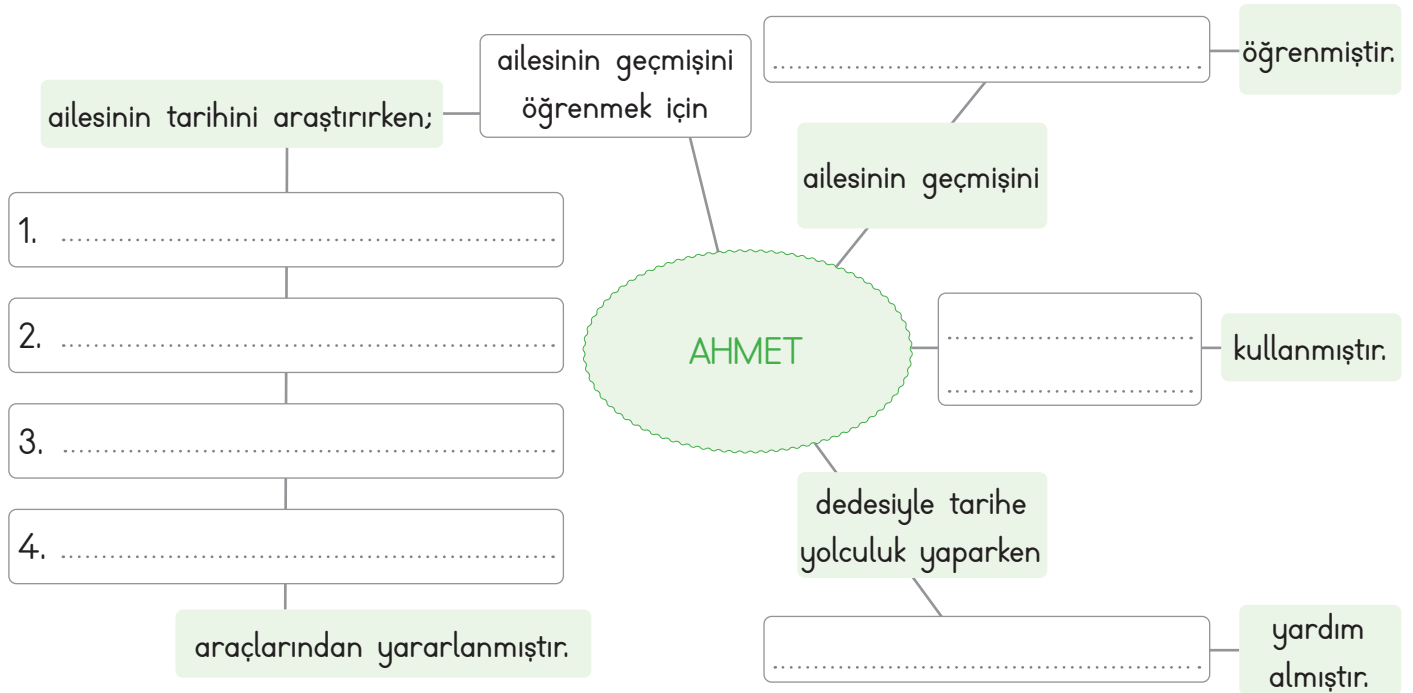

#### Bu etkinlikte;

\* Kavram haritasını doğru doldurdum.



Çok iyi performans



Geliştirilmesi gereken performans



F. Zihin haritasında boş bırakılan kutucukları aşağıdaki kavramlardan uygun olanlarla doldurunuz.

tahta beşikteki bebek	dedesi	yolculuk yapma	fotoğraf albümü
sabanla tarlaları sürme	babaannesi	o senin baban	at

Damla ile babaannesi fotoğraf albümlerine bakmaya başlamışlardı. Tahta beşikte yatan bebek Damla'nın dikkatini çekti. Bu bebeğin kim olduğunu sorunca babaannesi "O senin baban." dedi. Buna çok şaşırın Damla, başka bir fotoğrafta ata binmiş yün çoraplı, kasketli ve kabanlı birini gördü. Bu kişiyi hemen tanıyan Damla dedesine dönerek "İşte seni tanıdım dede. Sizin eskiden atınız mı vardı?" diye sordu. Dedesi Damla'ya "Evet kızım bizim atımız vardı. Onunla yolculuklar yapar, sabanla tarlaları sürerdik." diye cevap verdi.



Damla'nın baktığı nesne

.....  
.....

Dikkatini çeken şey

.....  
.....

Bebeği sorduğu kişi

.....  
.....

Babaannenin cevabı

.....  
.....

Damla'nın hemen tanıdığı kişi

Damla'nın dedesinin zamanında atla yapılanlar

.....  
.....

.....  
.....

Dedenin bindiği hayvan

.....  
.....



1. Anne, baba ve çocuklardan oluşan en küçük topluluğa ne ad verilir?

Toplum

Aile

Grup

Sınıf

.....

2. Geçmişte yaşamış insanların yerine kendimizi koyarak onların nasıl yaşadıklarını anlayabilme becerisine ne ad verilir?

Sözlü tarih

Tarihi olay

Tarihsel empati

Tarihsel olgu

.....

3. Aile tarihimizi öğrenirken büyüklerimize soracağımız sorular arasında hangisi yer almaz?

Nerede doğdunuz?

Ne zaman emekli olacaksınız?

İlkokula ne zaman başladınız?

Neden bu mesleği seçtiniz?

.....

4. Sözlü tarih yönteminde hangi akraba ile yapılan görüşme daha faydalı olur?

Amca

Dede

Dayı

Kuzen

.....

5. Aile tarihimizi araştırırken faydalanabileceğimiz yazılı kaynaklar arasında hangisi yer almaz?

Mektup

Diploma

Kimlik kartı

Fotoğraf

.....

6. Sözlü tarih çalışmasının ilk basamağını yazınız.

✓ Konu belirlenir.

✓ Kişi belirlenir.

✓ Sorular sorulur.

✓ Randevu alınır.

.....

7. Kan bağı veya evlilik yoluyla birbirine bağlı olan insanlara verilen adı yazınız.

✓ Arkadaş

✓ Akraba

✓ Dost

✓ Tanıdık

.....

8. Ailemizin kökeni ve daha sonra gelen üyelerinin hepsini birlikte gösterebileceğimiz ağaç biçimindeki şemaya verilen adı yazınız.

✓ Veri Tablosu

✓ Sütun Grafiği

✓ Soyağacı

✓ Aile Grubu

.....

9. Anne, baba ve çocuklardan oluşan topluluğa çekirdek aile denir. Çekirdek ailede olmayan akrabanın adını yazınız.

✓ Ağabey

✓ Abla

✓ Kardeş

✓ Kuzen

.....

10. Annenizin kız kardeşinin çocuğu hangi akrabanız olur? Yazınız.

✓ Yeğen

✓ Arkadaş

✓ Kuzen

✓ Torun

.....



A. Bulmacadaki milli kültürümüzle ilgili unsurları bularak örnekteki gibi gruplandırınız.

Halk Oyunlarımız	N	D	G	Ü	R	E	Ş	N	O	Z	E	Y	B	E	K	Kahramanlarımız
	O	K	Ç	U	L	U	K	X	T	J	O	F	C	I	V	
	B	A	Y	R	A	N	H	C	U	G	D	M	İ	U	K	
	A	A	J	K	E	L	O	Ğ	L	A	N	B	R	H	E	
	R	P	M	E	V	L	A	N	A	T	A	V	İ	G	B	
	I	C	I	A	L	A	H	M	A	C	U	N	T	S	A	
	N	A	S	R	E	T	T	İ	N	H	O	C	A	I	P	
	Ç	A	Y	D	A	Ç	I	R	A	J	X	R	O	O	B	
	T	M	I	C	A	I	G	A	O	H	Q	H	O	R	A	
	F	H	A	C	İ	V	A	T	Q	A	E	T	A	T	T	
	Q	M	I	O	F	C	F	L	W	L	H	O	R	O	N	
	K	Ö	R	O	Ğ	L	U	A	A	A	N	O	J	A	F	
	B	W	B	O	U	V	S	V	O	Y	A	I	R	P	V	
	G	N	K	S	R	A	F	Ö	N	M	K	A	Ş	I	K	
A	K	B	A	T	T	A	L	G	A	Z	İ	G	C	T		

Yiyecek ve İçeceklerimiz

Sporlarımız

Güreş

B. Aşağıdaki görselleri verilen milli kültür öğelerimizin adlarını noktalı yerlere yazınız.

1. ....			4. ....
2. ....			5. ....
3. ....			6. ....



C. Verilen kodlamalardaki milli kültür öğelerini bulup yazınız.

	1	2	3	4	5
★	S	Ü	E	F	L
▲	İ	A	Z	Y	B
●	K	H	N	O	R
■	U	J	Ö	T	Ş
◆	C	M	Ğ	V	I

1. ◆2 ▲2 ●3 ■4 ◆5

9. ●2 ●4 ●5 ●4 ●3

2. ▲3 ★3 ▲4 ▲5 ★3 ●1

10. ●2 ■3 ■5 ◆2 ★3 ●5 ▲1 ◆2

3. ■4 ▲2 ●3 ■4 ■1 ●3 ▲1

11. ★3 ■4 ★5 ▲1 ★3 ●1 ◆2 ★3 ●1

4. ●1 ★2 ●3 ★3 ★4 ★3

12. ◆1 ▲2 ◆3 ●1 ★3 ▲5 ▲2 ▲5 ◆5

5. ◆2 ★3 ◆4 ★5 ▲2 ●3 ▲2

13. ▲5 ▲2 ●1 ★5 ▲2 ◆4 ▲2

6. ■4 ▲2 ●5 ●2 ▲2 ●3 ▲2

14. ▲2 ▲4 ▲2 ★1 ●4 ★4 ▲4 ▲2

7. ●2 ▲2 ★5 ▲2 ▲4

15. ★5 ▲2 ●2 ◆2 ▲2 ◆1 ■1 ●3

8. ●1 ◆5 ▲3 ●1 ■1 ★5 ★3 ★1 ▲1

16. ●1 ◆5 ▲3 ●1 ▲2 ★5 ★3 ★1 ▲1



- Bir milletin zaman içinde nesilden aktardığı maddi ve manevi eserlerin yaşam tarzı olarak benimsenmesine "Millî kültür" denir. Yaşam tarzını yansıtan bütün öğelerdir.

**D. Etkinliğe yönelik yönerge:** Tarifi yapılan millî kültür öğelerinin adlarını "Millî Kültür Havuzu"ndan seçerek altlarına yazınız. (Her soru 5 puandır.)

Millî Kültür Öğeleri	Millî Kültür Havuzu	Millî Kültür Öğeleri
İçyağı ve yöresel baharatlarla iyice terbiyelenmiş ve dövülmüş et parçaları bir şişin üzerine geçirilir. Dik bir şekilde asılan etler odun ateşi karşısında pişirildiği yemektir.	Bindallı	İnce açılmış yufkaların arasındaki katlara ceviz, Antep fıstığı, badem veya fındık konarak yapılır. Fırında pişirilen bu tatlının üzerine şerbet dökülerek lezzetlendirilir.
.....	Dede Korkut	.....
Bulgur, isot, kıyma, salça, soğan, maydanoz ve çeşitli baharatların karıştırılması ile hazırlanan, ısıtılmadan hazırlanan Adıyaman yöresine ait bir yiyecektir.	Çiğ köfte	Taklide ve karşılıklı konuşmaya dayanan iki boyutlu tasvirlerle bir perdede oynatılan gölge oyunudur.
.....	Çaydaçıra	.....
Bozkır hayatının geleneklerini ve törelerini çok iyi bilen, Türk dünyasının "bilge ata"sı olarak bilinen, halk kahramanıdır.	Baklava	Koyu kırmızı, mor, lacivert, kadife ya da atlas kumaş üstüne, sırma, sim, serpmeye dal, yaprak, çiçek motifleri işlenerek elde edilen gelinlerin kına gecesinde giydikleri işlemeli elbisedir.
.....	Hacivat - Karagöz	.....
.....	Döner	.....
.....	Elde tabaklar ve tabaklara konan mumlarla karanlık bir mekânda başlanarak oynanır. Elazığ'ın ulusal ve uluslararası tanıtımında büyük rolü olan bir halk oyunudur.	.....
.....	.....	.....

Kendinizi aldığınız puan ile değerlendiriniz.

35 puan

20 - 30 puan

10 - 15 puan

5 puan

Aldığım Puan:







1. Bir milletin zaman içinde nesilden nesile aktardığı maddi ve manevi eserlerin yaşam tarzı olarak benimsenmesine ne ad verilir?

Milli tarih

Milli ekonomi

Milli kültür

Milli bilinç

2. • Kemere Köprüsü - Fetih Cami  
• Güzelcehisar köyü- Kuş Kayası Yol Anıtı

Yukarıdaki tarihi ve doğal güzellikler hangi ilimize aittir?

Ankara

Amasra

Aydın

Amasya

3.



Suya renklemlerle desen vermek ve su üzerinden bu desenleri kağıtlara geçirmek şeklinde uygulanan, görseldeki sanatın adı nedir?

Çini

Minyatür

Ebru

Kaligrafi

4. Eski Orta Asya Türkleri döneminden beri geleneksel olarak 21 Mart tarihinde kutlanan bayramın adı nedir?

Nevruz

Hıdırellez

Paskalya

Balbal

5. O, belli bir dönemin değil Anadolu halkının yaşama biçimini, ve güldürü ögesini, eğlenme türünü, örgü ve yergi becerisini fıkralarında anlatmıştır. Bu kişi fıkralarında bilgin, bilgisiz, açığöz, uysal, vurdumduymaz, utanç, atak, şaşkın, kurnaz, korkak ve atılgan gibi çelişik niteliklere bürünür. Eşeği ile ayrı düşünölemeyen bu kahraman kültürümüzün önemli bir ögesidir. Bu kişinin adını yazınız.

✓ Nasrettin Hoca

✓ Yunus Emre

✓ Temel ile Dursun

✓ Köroğlu

6. Akşamdan pilavı pişirdim,  
Gene karnımı şişirdim.  
Çok söz diyecektim ama  
Defteri yolda düşürdüm.

Yukarıda örneği verilen halk şiirlerimizin yaygın örneğinin adını yazınız.

✓ Gazel

✓ Mani

✓ Mısra

✓ Kaside

7. Çeşitli baharatlarla çeşnilendirilen kıymanın küçük hamur parçalarının içine konulması ve bu hamur parçalarının suda haşlanması ile yapılan yemeğin ismini yazınız.

✓ Keşkek

✓ Tarhana

✓ Kuymak

✓ Manti



- **Geleneksel çocuk oyunları**, millî kültürümüzün en önemli öğelerindedir. Atalarımızdan bize ulaşan oyunlar, eğitici olması nedeniyle çocukların fiziksel ve zihinsel gelişimine önemli bir katkı sağlamaktadır.

A. Aşağıda verilen çocuk oyunlarının isimlerini karşlarına yazınız.

1. ....			5. ....
2. ....			6. ....
3. ....			7. ....
4. ....			8. ....

B. Aşağıdaki oyunları geçmişte oynanan ve günümüzde oynanan oyunlar olarak gruplandırınız.

- |                   |                     |                   |                  |
|-------------------|---------------------|-------------------|------------------|
| * Misket          | * Badminton         | * Playstation     | * Voleybol       |
| * Tablet oyunları | * Köşe kapmaca      | * Aşık oyunu      | * Mendil kapmaca |
| * Beştaş          | * İnternet oyunları | * Oyun konsolları | * Topaç çevirme  |
| * Birdirbir       | * Çelik - çomak     | * Basketbol       | * Körebe         |

### Geçmişte Oynanan Oyunlar

.....

.....

.....

.....

### Günümüzde Oynanan Oyunlar

.....

.....

.....

.....



C. Aşağıda oynanış şekilleri verilen oyunların isimlerini noktalı alanlara yazınız.

1. Oyun oynayacak çocuklar birkaç metre arayla öne eğilip ellerini dizlerine koyarlar. Oyuncular sırasıyla koşarak eğilmiş çocukların üzerinden atlarlar.

2. Bir kişi ebe seçilir. Ebe gözleri bağlı hâlde sağa sola kaçışan kişileri yakalamaya çalışır.

3. İki gruba ayrılan oyunculardan bir grubu ortaya geçer. Diğer grup karşılıklı dizilir. Topla ortadaki oyuncular vurulmaya çalışılır.

4. Biri ebe seçilir. Ebe bir duvara ya da ağaca dayanıp gözlerini yumar. Saymaya başlar, diğer çocuklar saklanır. Ebe gözlerini açınca diğerlerini aramaya başlar.

5. Bu kovalamacı oyununda ebenin kovalandığı oyuncular, yakalanmamak için yüksek bir yere çıkmak zorundadır. Ebe yükseğe çıkamadan bir kişiyi yakalarsa o ebe olur.

7. Ortaya bir çizgi çekilir. Bir halatın iki ucunu takımlar tutar. Komutla beraber halatı kendi yönlerine çekerler. Çizgiyi geçen takım oyunu kaybeder.

8. Yarışmacılar çuvalın içinde iken hızlı bir şekilde varış çizgisine ulaşmaya çalışırlar. Çuvalın içinde zıplayarak ilerleyen yarışmacılardan varış çizgisini ilk geçen yarışmacı oyunu kazanır.

9. Birkaç kişi bir araya gelir. Yere oyunun oynanacağı şekli çizerler. Oyuna başlayan kişi bir taş ile tek ayak üstünde oyunu başlatır.

10. Bir araya gelen çocuklar bir ebe seçer, diğerleri yerde çember oluşturarak otururlar. Ebe elindeki mendille çocukların etrafında koşar.

11. Çelik olan kısa çubuk taşların üzerine konur. Çomak olan uzun sopa ile çelik uzağa atılır. Karşı takım çeliği havada yakalardayken oyunu onlar kazanır. Tutamazsa çeliği düştüğü yerden alıp ocağa doğru atarlar.



D. İpuçlarından faydalanarak geleneksel çocuk oyunlarımızın adlarını bulmacaya yerleştiriniz. Kendinizi değerlendiriniz.

1. Ebe, fark ettirmeden oturan oyunculardan birinin arkasına elindeki mendili koyar. Ebe bir tur dönmeden oyuncu mendili fark ederse boşalan yere oturuncaya kadar yeni ebe elindeki mendille ebeyi kovalar.

2. Grup halinde 8-10 çocukla oynanır. İki kişi kapıcı olur ve karşılıklı geçerek ellerini köprü gibi tutarlar.

3. Aşık kemikleri ile oynanan bir oyundur.

4. Renkli cam bilyelerle oynanan oyundur.

5. Ebe, topu havaya atarken gruptaki bir arkadaşının adını söyler.

6. Ucu zemine dik gelecek biçimde yere fırlatılır ve kırbaç yukarıya (oyuncuya) doğru çekilir.

7. Oyun tahtası üzerinde altışar adet olmak üzere karşılıklı 2 küçük kuyu bulunur. Her oyuncunun taşlarını toplayacağı birer büyük hazine kutusu vardır. 48 taş ile oynanır.

8. Birbirinin sırtından atlayarak oynanır.

9. Bir adet uzun, bir adet kısa çubukla oynanır. Büyük çubukla yerdeki küçük çubuğa vurulur.

10. İki farklı grup seçilir. Grubun biri ortaya geçer. Diğer oyuncular ortadaki oyuncuları top ile vurmaya çalışır.

11. At üzerinde oynanan spor dallarından biridir.

12. İki grup arasında bir top ve yassı taşlarla oynanan oyundur.

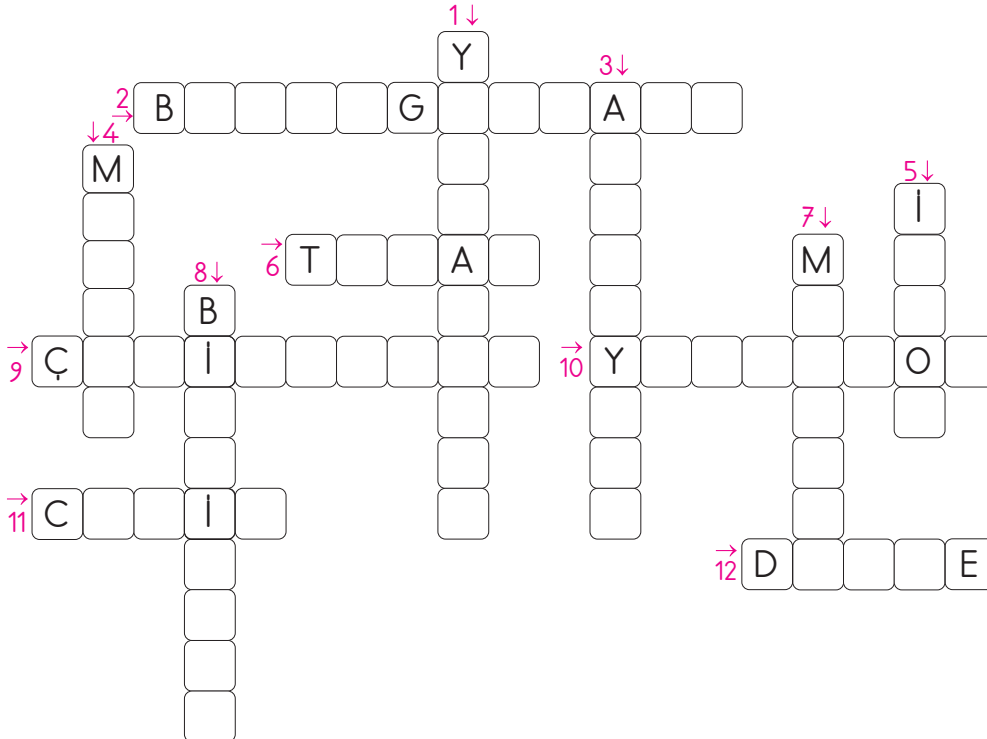

### ÖZ DEĞERLENDİRME

11 - 12	Mükemmel
8 - 10	İyi
5 - 7	Orta
1 - 4	Geliştirilmeli



1. Belirli bir amaca yönelik olan ya da olmayan kurallı veya kuralsız gerçekleştirilebilen; fakat her durumda çocuğun isteyerek ve hoşlanarak yaptığı faaliyete ne ad verilir?

Ders

Piknik

Oyun

Gösteri

.....

2. Bir oyunda baş olan ya da öteki oyunculara karşı tek başına oynayan çocuğa ne ad verilir?

Ebe

Lider

Önder

Kale

.....

3. Armuda benzeyen materyalin kendi etrafında dönmesiyle oynanan oyunun adı nedir?

Jenga

Mangala

Topaç

Dalıye

.....

4. Amaç halkanın içinde bulunan kemikleri vurarak halkanın dışına çıkarmaktır. Günümüzde bazı değişiklikler yapılarak oynanan bu oyunun misket ve bilye diye adları da vardır. Bu oyunun adı nedir?

Aşık oyunu

Dama

İstöp

Tombala

.....

5. Aşağıda verilen oyunlardan iki grup hâlinde oynanan oyunun adını yazınız.

✓ Birdirbir

✓ Halat çekme

✓ Topaç

✓ Yerden yüksek

.....

6.



Görseli verilen geleneksel çocuk oyununun ismini kutucuğa yazınız.

✓ Saklambaç

✓ Çelik - çomak

✓ Mendil kapmaca

✓ Körebe

.....

7. Aşağıdaki oyunların hangisi oynanırken top kullanılmaz? Yazınız.

✓ Yakantop

✓ İstöp

✓ Topaç

✓ 10 pas

.....

8. Geleneksel çocuk oyunlarında kullanılmayan aracı yazınız.

✓ Çubuk

✓ Taş

✓ Top

✓ Klavye

.....



A. Etkinlikleri yönergelere göre cevaplayınız.

**Yönerge 1:** Verilen bilgilerden yararlanarak aşağıdaki cevaplara uygun sorular yazınız.

Sorular		Cevaplar
1. .... .....	<ul style="list-style-type: none"> <li>* 19 Mayıs 1919 günü Samsun' a çıkarak Millî Mücadele' yi başlattı.</li> <li>* Annesinin adı Zübeyde Hanım, babasının adı Ali Rıza Bey'dir.</li> <li>* 10 Kasım 1938 tarihinde Dolmabahçe Sarayı'nda hayata gözlerini yumdu.</li> <li>* 23 Nisan 1920'de TBMM' yi açtı. 29 Ekim 1923'te Cumhuriyeti ilan etti.</li> <li>* "Kurmay Yüzbaşı" olarak mezun oldu ve orduya katıldı.</li> <li>* Askeri Rüstiyyede okurken matematik öğretmeni ona Kemal ismini verdi.</li> <li>* Babasını kaybeden Mustafa ailesiyle dayısının çiftliğine geldi.</li> </ul>	1. Annesi Zübeyde Hanım, babası ise Ali Rıza Bey'dir.
2. .... .....		2. Matematik öğretmeni vermiştir.
3. .... .....		3. 19 Mayıs 1919'da çıkmıştır.
4. .... .....		4. Orduya "Kurmay Yüzbaşı" rütbesiyle katılmıştır.

**Yönerge 1:** Aşağıdaki soruların cevaplarını ok yönündeki yerlere yazınız.

1. Atatürk'ün bindiği vapurun ismi nedir?	5. Kurtuluş Savaşını bitiren barış antlaşmasının adı nedir?
2. İzmir'in işgaline ilk tepkiyi veren gazetecinin adı nedir?	6. Atatürk'ün 19 Mayıs 1919'da ayak bastığı ilimizin ismi nedir?
3. Milli Mücadele'nin merkezi olarak seçilen şehrin adı nedir?	7. Türkiye Büyük Millet Meclisinin açılış tarihi kaçtır?
4. Türkiye Cumhuriyeti'nin ilk cumhurbaşkanı kimdir?	8. TBMM'nin yaptığı ilk antlaşmanın adı nedir?



B. Aşağıda verilen şemadaki noktalı yerleri uygun ifadelerle doldurunuz.

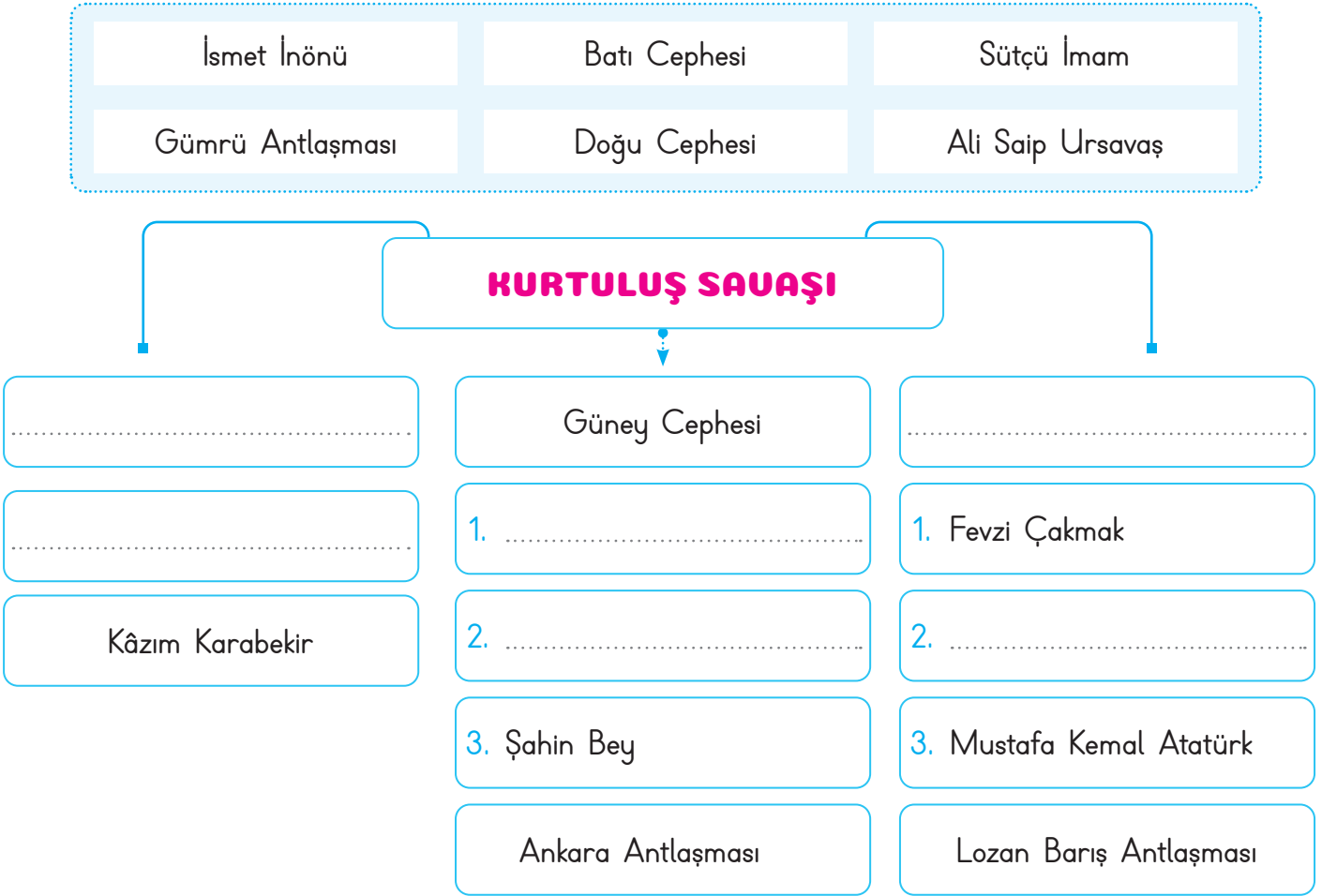

C. Aşağıdaki cümlelerden doğru olanlarının başındaki harfleri örnekteki gibi sırayla yazarak şifreyi bulunuz.

<b>Z.</b> Tatlıcı Ökkeş ve Bombacı Ahmet, Milli Mücadelenin çocuk kahramanlarıdır.	<b>ŞİFRE</b>	<b>E.</b> Maraşta; Sütçü İmam, Antep'te; Şahin Bey, Milli Mücadelenin kahramanları olmuştur.
<b>A.</b> Şerife Bacı, İnebolu'dan Kastamonu'ya mermi taşıırken donarak şehit olmuştur.	<b>Z</b>	<b>R.</b> Gördesli Makbule, Kara Fatma ve Şerife Bacı kahraman kadınlarımızdan bazılarıdır.
<b>S.</b> Hasan Tahsin, Fransızlara ilk kurşunu sıkarak halka direniş azmini göstermiştir.		<b>İ.</b> Hasan Tahsin, İngiliz askerleri tarafından şehit edilmiştir.
<b>F.</b> Mustafa Kemal, Milli Mücadelenin lideri olmuştur.		<b>İ.</b> İsmet İnönü, Urfa'da direnişin sembolü olmuştur.



- **Millî Mücadele**, Atatürk'ün 19 Mayıs 1919'da Samsun'a çıkmasıyla başlamıştır. Doğu Cephesinde Ermenilerle, Güney Cephesinde Fransızlar ve Ermenilerle, Batı Cephesinde ise Yunanlılar ile savaşmıştır. Kurtuluş Savaşı, **Lozan Barış Antlaşması** ile zaferle sonuçlanmıştır.

**D. Yönerge:** Aşağıdaki haritayı inceleyen öğrencilerden hangileri yanlış yorum yapmıştır? "x" işareti ile belirtiniz.



Yorumlar	Öğrenciler	Yorumlar
Ülkemizin birçok yeri işgal edilmiştir.	Fuat, Emel	Maraş, işgal edilmeyen yerler arasındadır.
İzmir ve çevresini Yunanlılar işgal etmiştir.	Harun, Ayça	Ülkemizin en fazla Karadeniz kıyıları işgal edilmiştir.
Ülkemizin toprakları üzerinde birçok devletin gözü vardır.	Gizem, Cem	Adana, Urfa, Maraş, Antep bölgesini Fransızlar işgal etmiştir.
Anadolú'da Ermenistan Devleti kurulmuştur.	Alp, Özge	Antalya çevresini Gürcüler ve İngilizler işgal etmiştir.

İşaretlediğiniz kişilerin isimlerini yazıp yorumların doğrularını yazınız.

.....

.....





E. Metni okuyup aşağıdaki anlamların metinden alınan kelimelerden hangisine ait olduğunu yazınız.

### MARAŞ KAHRAMANI SÜTÇÜ İMAM

1871 yılında Kahramanmaraş'ta dünyaya gelen ve bir imam olan Sütçü İmam'ın asıl ismi Ali'dir. Ancak süt satmakla para kazandığı için sütçü lakabını almış ve Sütçü İmam olarak anılmaya başlamıştır.

31 Ekim 1919 yılında Kahramanmaraş ile civarı Fransız ve Ermeni askerlerinin saldırısına uğramıştır. Bu saldırı esnasında Sütçü İmam'ın yapmış olduğu kahramanlık Maraş halkını cesaretlendirmiştir. Böylece Kahramanmaraş'ta direniş hareketi başlamıştır. Maraş halkı canını dişine takarak, varını yoğunu ortaya koyarak Fransız ve Ermenileri yenilgiye uğratmıştır.



İnternet

asker		cesaret		imam	
imam	Bir kimseye kendi adından ayrı olarak sonradan takılan ad	koyamak	Yüreklilik, korkusuzluk, atılganlık, yiğitlik.	sütçü	Orduda görevli bulunan erden maresale kadar herkes.
sütçü		saldırı		asker	
lakap		kahramanlık		halk	

direniş		saldırı		saldırı	
yenilgi	Herhangi bir şeyde başarısızlığa uğrama	orta	Bir yerin yakınları, yakın yerler	direniş	Karşı koyuş.
hareket		anılmak		hareket	
saldırı		civar		yenilgi	

Kendinizi aldığınız yıldız sayısı ile değerlendiriniz.

1 veya 2 doğru: ★

3 veya 4 doğru: ★★

5 veya 6 doğru: ★★★

Aldığım yıldız sayısı ⇒ .....

1 doğru ⇒ 🙅

6 doğru ⇒ 👍



F. Soruları "Maras Kahramanı Sütçü İmam" metnine göre cevaplayınız.



1. Sütçü İmam ne zaman ve nerede dünyaya gelmiştir?

2. Sütçü İmam'ın asıl adı nedir?

3. Sütçü İmam'a, neden "Sütçü" lakabı verilmiştir?

4. Kahramanmaraş ve civarı kimlerin saldırısına uğramıştır?

5. Kahramanmaraş ve civarı ne zaman saldırıya uğramıştır?

6. Maras halkını ne cesaretlendirmiştir?

7. "Maras halkı canını dişine takarak, varını yoğunu ortaya koyarak düşmanları yenilgiye uğratmıştır." cümlesinde altı çizili deyimlerin cümleye kattığı anlamları yazalım.

8. Metni kendi cümlelerimizle özetleyelim.

9. Metnin konusunu ve ana fikrini yazalım.

Konu:

Ana fikir:

M  
A  
R  
A  
Ş  
  
K  
A  
H  
R  
A  
M  
A  
N  
I  
  
S  
Ü  
T  
Ç  
Ü  
  
İ  
M  
A  
M



1. Atatürk, Bandırma Vapuru ile İstanbul'dan yola çıkıp hangi şehre ayak basarak Millî Mücadele'yi başlatmıştır?

İzmir

Trabzon

Samsun

Adana

2. İşgal kuvvetlerine karşı halkımızın kendi bölgelerini korumak için oluşturduğu düzensiz birliklere ne ad verilmiştir?

Temsil Heyeti

Kuvay-ı Milliye

Misak-ı Milliye

Teşkilat-ı Esasiye

3. "Saçlarımı kazıttım, sakal tıraşı oldum. Erkek kılığında milli kuvvetlere katıldım. Arkadaşlarım beni uzun süre "Halim" olarak tanıdı. İnebolu Limanından Ankara ve Sakarya'ya silah ve mühimmat taşıdım." diyerek kendini tanıtan kahraman kimdir?

Şerife Bacı

Halime Çavuş

Kara Fatma

Halide Onbaşı

4. Atatürk "Hattı müdafaa yoktur, sathı müdafaa vardır. O sathı bütün vatandır." sözünü hangi savaşta söylemiştir?

I. İnönü

Büyük Taarruz

Sakarya Savaşı

Trablusgarp Savaşı

5. • Antep

• Şahin Bey

• Maraş

• Sütçü İmam

• Urfa

• Ali Saip Ursavaş

Yukarıdaki kelimelerin çağrıştırdığı cepheyi yazınız.

✓ Doğu Cephesi

✓ Batı Cephesi

✓ Güney Cephesi

✓ Çanakkale Cephesi

6. Osmanlı Devleti, I. Dünya Savaşından sonra hangi antlaşmayı imzalamıştır? Yazınız.

✓ Mudanya Ateşkes Antlaşması

✓ Mondros Ateşkes Antlaşması

✓ Lozan Barış Antlaşması

✓ Sevr Barış Antlaşması

7. Milli Mücadele yıllarında dünya tarihindeki en önemli milli dayanışma örneklerinden biri olan olayın adını yazınız.

✓ Tekalif-i Milliye

✓ Kuvay-ı Milliye

✓ Misak-ı Milliye

✓ İrade-i Milliye

8. Mustafa Kemal Paşa'nın hangi savaş sırasında Türk halkı tarafından tanınmış olduğunu yazınız.

✓ Kurtuluş Savaşı

✓ Trablusgarp Savaşı

✓ Çanakkale Savaşı

✓ II. Dünya Savaşı



- Belli bir noktaya göre bir yerin bulunduğu tarafa **yön** denir. Yönler Güneş'in doğuşuna ve batışına göre belirlenir. Yönler "**ana ve ara yönler**" olarak ikiye ayrılır.

A. Arı Viz Viz labirenti geçerek doğru çıkıştan kovanına varacaktır. Arı Viz Viz kovanına ulaşmak için hangi yönleri sırasıyla takip etmelidir? Yazınız.

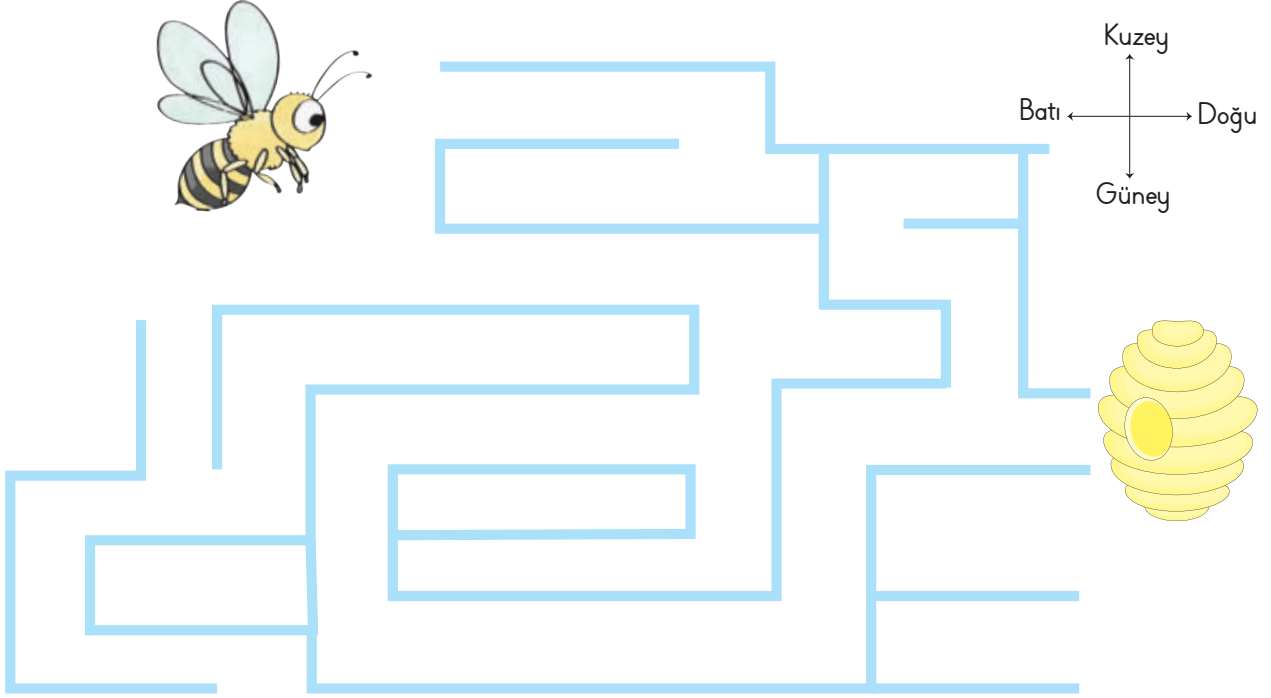

B. Aşağıda görselleri verilen yön bulma yöntemlerinin adlarını noktalı yerlere yazınız.

1. ....		5. ....
2. ....		6. ....
3. ....		7. ....
4. ....		8. ....



C. Meyve ve sebze eşleme oyunu kuralı: Üç meyve veya sebze eşleşecektir.  
Eksik olan meyve ve sebzeler yönlere göre ilerletilecektir.

**Yönerge:** Üçlüğü tamamlayacak olan meyve veya sebzenin ilerlemesi gereken adım ve yönleri örnekteki gibi yazınız.

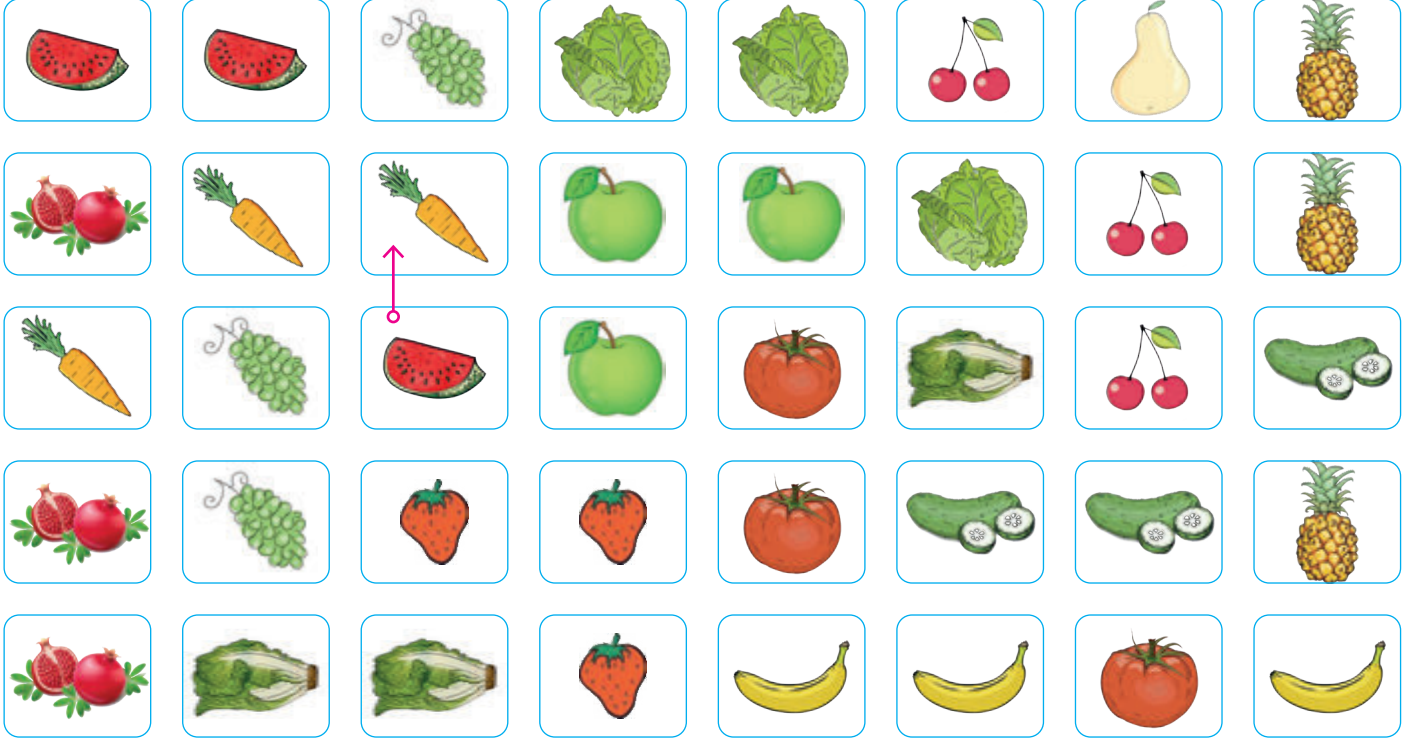
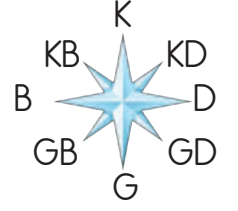

- 1 KARPUZ → 2 Adım Kuzey
- 2 NAR → .....
- 3 HAVUÇ → .....
- 4 ÜZÜM → .....
- 5 MARUL → .....
- 6 ÇİLEK → .....

- 7 LAHANA → .....
- 8 ELMA → .....
- 9 DOMATES → .....
- 10 MUZ → .....
- 11 KİRAZ → .....
- 12 SALATALIK → .....
- 13 ANANAS → .....



**D. Etkinliğe Yönelik Yönerge:** Türkiye siyasi haritasını inceleyip soruların cevaplarını noktalı yerlere yazınız.



1. Sinop Kastamonu'nun hangi yönünde yer alır?

2. Van ilimizin doğusunda hangi ülke vardır?

3. En güneyde bulunan ilimiz hangisidir?

4. Tekirdağ'ın doğusunda hangi ilimiz bulunur?

5. Edirne ilimizin batısında hangi ülke vardır?

6. Ankara'nın güneyinde hangi ilimiz vardır?

7. Ankara'nın doğusunda hangi ilimiz vardır?

8. Kilis ilimizin güneyinde hangi ülke vardır?

9. Ülkemizin kuzeyinde bulunan denizin ismi nedir?

10. Adıyaman'ın kuzeyinde hangi ilimiz vardır?



1. Kutup yıldızı daima hangi yönü göstermektedir?

Doğu

Batı

Kuzey

Güney

2. Bir yerin başka yere göre konumuna ne ad verilir?

Harita

Kroki

Yön

Lejant

3. Yuvalarıyla yönümüzü bulmamıza yardımcı olan hayvanın ismi nedir?

Arı

Karıncı

Tavşan

Köstebek

4. Doğada yön bulma sporuna verilen ad nedir?

Off road

Rafting

Zipline

Oryantiring

5. Her yıl kaybolan pek çok insana yardım eden kuruluşun adı nedir?

AKUT

TEMA

LÖSEV

ÇEVKO

6. Yön okunda toplam kaç tane yön olduğunu yazınız.

✓ 6

✓ 7

✓ 8

✓ 9

7. Yönlerin belirlenmesinde esas alınan gök cismini yazınız.

✓ Ay

✓ Güneş

✓ Mars

✓ Uydu

8. Şekil olarak saate benzeyen fakat saatten oldukça farklı olan yön bulma aletinin ismini yazınız.

✓ Pusula

✓ Teleskop

✓ Dürbün

✓ Telefon

9. Caminin hangi bölümü yönümüzü bulmamıza yardımcı olur?

✓ Minare

✓ Şadırvan

✓ Kubbe

✓ Minber

10. Teknolojinin gelişmesiyle yön bulmayı kolaylaştıran alıcının adını yazınız.

✓ MMS

✓ GPS

✓ PPT

✓ DOC



- Herhangi bir yeri basit ve anlaşılır şekilde tarif etmeye yarayan kuş bakışı çizimlere **kroki** denir.

A. Aşağıdaki krokiyle ilgili verilen soruları cevaplayınız.

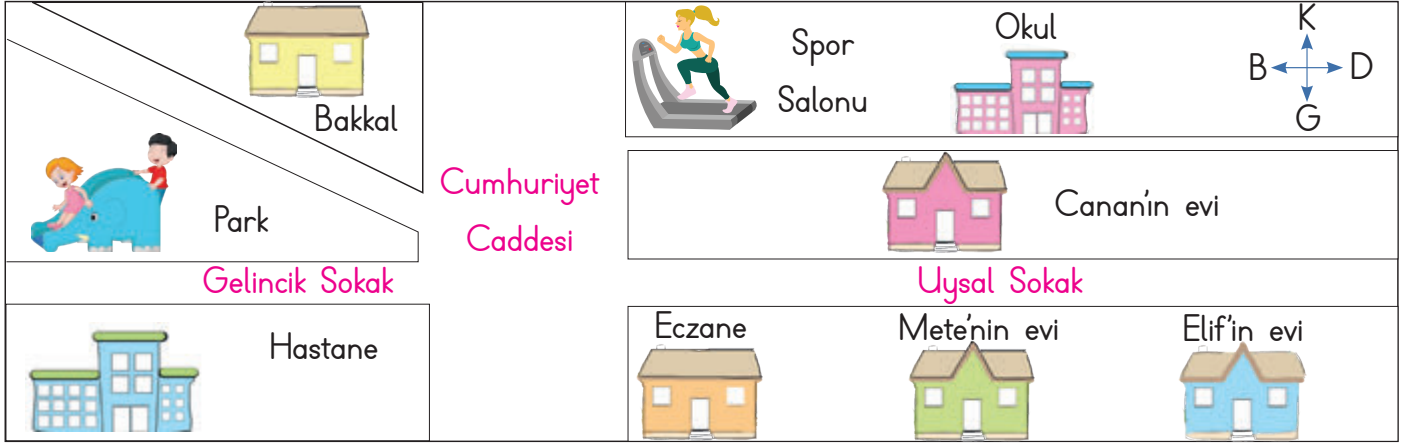

1. Canan'ın evi okulun neresindedir?	
2. Parkın güneyinde hangi kurum vardır?	
3. Hastanenin kuzeyindeki sokağın adı nedir?	
4. Meten'in evi, Elif'in evinin neresindedir?	
5. Spor salonu, bakkalın neresindedir?	

B. Krokiyi inceleyerek cümleleri uygun yön ifadeleriyle tamamlayınız.

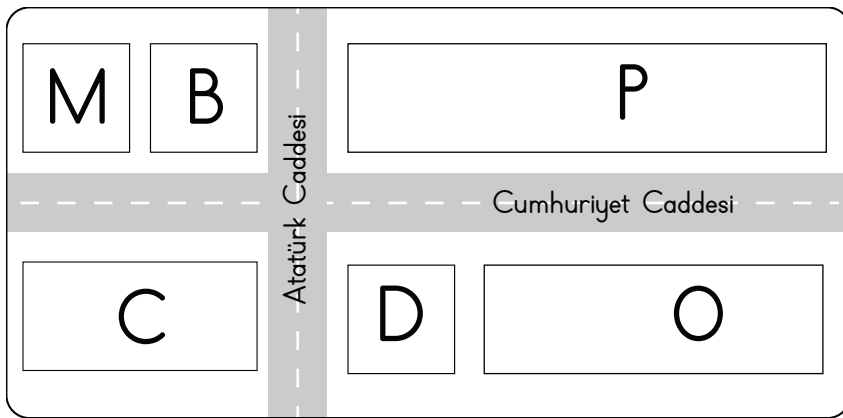

İşaretler Bölümü	
P:	Park
O:	Okul
D:	Durak
C:	Cami
M:	Metro
B:	Banka

- |                        |  |
|------------------------|--|
| 1. Park, okulun .....  | 4. Cami, parkın .....                      |
| 2. Cami, durağın ..... | 5. Parkın batısında ..... ve ..... vardır. |
| 3. Metro, okulun ..... | 6. Park ile okul arasında ..... vardır.    |





C. Yönerge: Aşağıdaki krokiyi inceleyerek soruları cevaplayınız.

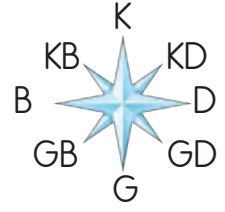

1. Atatürk Caddesi hangi yönler arasında uzanmaktadır?

2. Canan kütüphaneye giderken hangi caddeleri kullanır?

3. Tunç'un evinin doğusunda ne bulunur?

4. Kargo şubesi eczanenin hangi yönünde bulunmaktadır?

12. Cami Canan'ın hangi yönünde yer alır?



5. Tunç'un evi okula göre hangi yödedir?

11. Kargo şubesi lokantaya göre hangi yödedir?

6. Kütüphanenin doğusunda ne vardır?

10. Kirtasiyenin batısında ne bulunur?

9. Hastanedeki hastalar ilaç almak için eczaneye doğru gittiklerinde hangi yönde hareket ederler?

8. Otelde kalan misafir takım oyuncuları maç için stadyuma giderken hangi yönde hareket ederler?

7. Tunç evinden çıkıp markete, müzeye ve kütüphaneye uğramıştır. Tunç'un hareket ettiği yönleri sırasıyla yazınız.



D. Aşağıdaki yönergeleri okuyarak noktalı yerleri örnekteki gibi tamamlayınız.

- Lokantanın batısında "Belediye" vardır.
- Kütüphanenin doğusunda "Okul" bulunmaktadır.
- "Büfe"nin güneyinde eczane yer alır.
- Eczanenin doğusunda "Hastane" vardır.
- Belediyenin güneyinde "Market" bulunmaktadır.
- Müzenin güneybatısında "Pastane" yer almaktadır.
- Pastanenin kuzeyinde "Banka" vardır.
- Otoparkın kuzeydoğusunda "Park" bulunmaktadır.
- Caminin batısında "Mağaza" yer almaktadır.

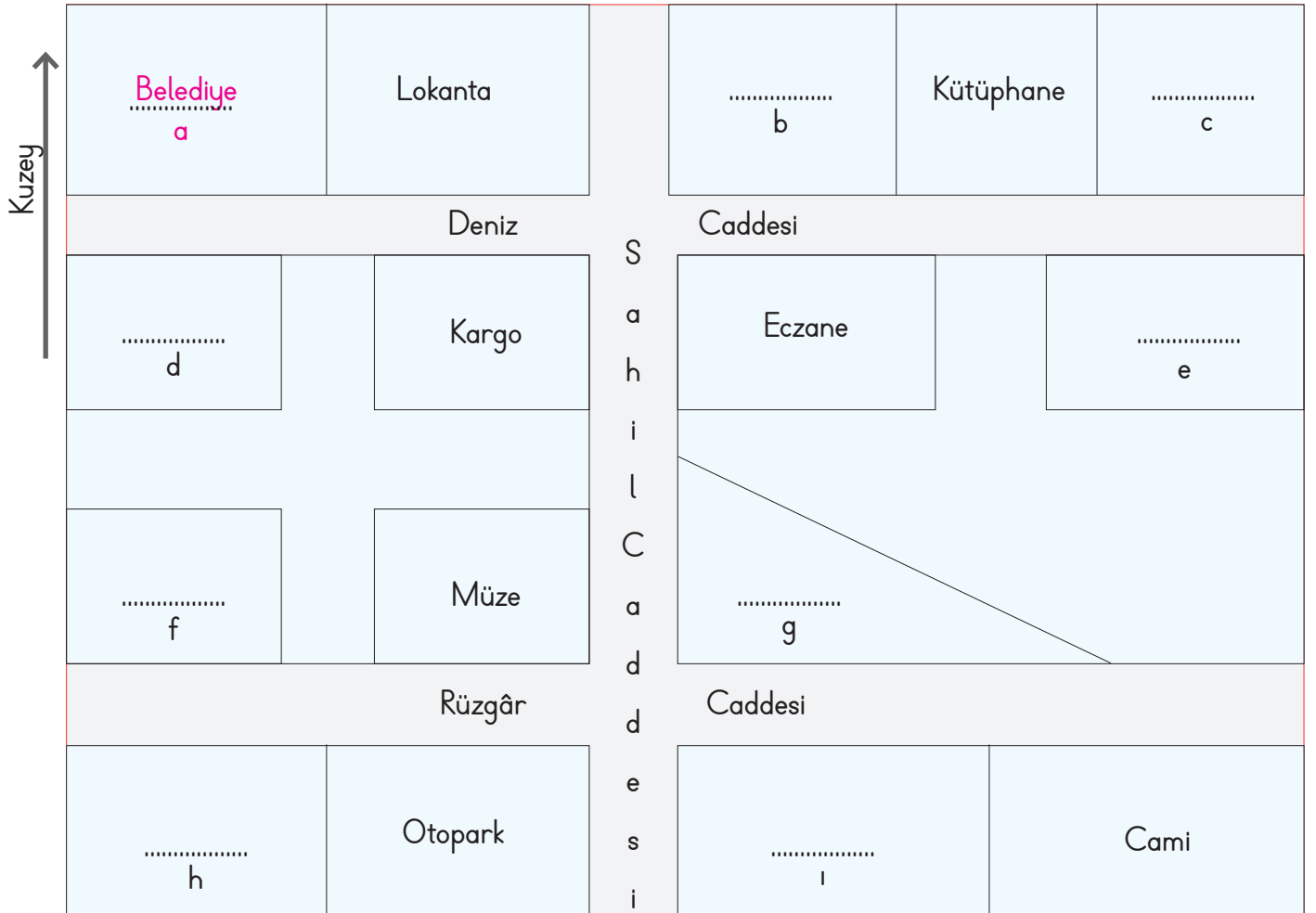

a: Belediye ..... d: ..... g: .....  
 b: ..... e: ..... h: .....  
 c: ..... f: ..... l: .....

Kendinizi aldığınız yıldız sayısı ile değerlendiriniz.

1 veya 2 doğru: ★	3 veya 4 doğru: ★★	5 veya 6 doğru: ★★★	7 veya 9 doğru: ★★★★
★★: Orta	★★★: İyi	★★★★: Çok iyi	
Aldığım yıldız sayısı: .....			



E. Soruları krokiye göre cevaplayınız.



1. Pırıl hangi sokak ve caddeden geçerek okula ulaşabilir?

2. Lokanta hangi caddededir?

3. Pırıl'ın evi ile hastane arasında ne vardır?

4. Ali ile Pırıl'ın evleri hangi sokaktadır?

5. Eczanenin doğusunda ne vardır?

6. Pastane ve emlakçının arasında kimin evi vardır?

7. Kirtasiyenin güneyinde ne vardır?

8. Emre'nin evi kirtasiyenin hangi yönündedir?

9. Eczane marketin hangi yönünde bulunmaktadır?

10. Pırıl'ın evi parkın hangi yönünde bulunmaktadır?

11. Hastane parkın hangi yönünde bulunmaktadır?

12. Lokantanın doğusunda ne vardır?

13. Lokanta Alı'nın evinin hangi yönünde bulunmaktadır?





14. Alı'nın evi Aslı'nın evinin hangi yönünde bulunmaktadır?



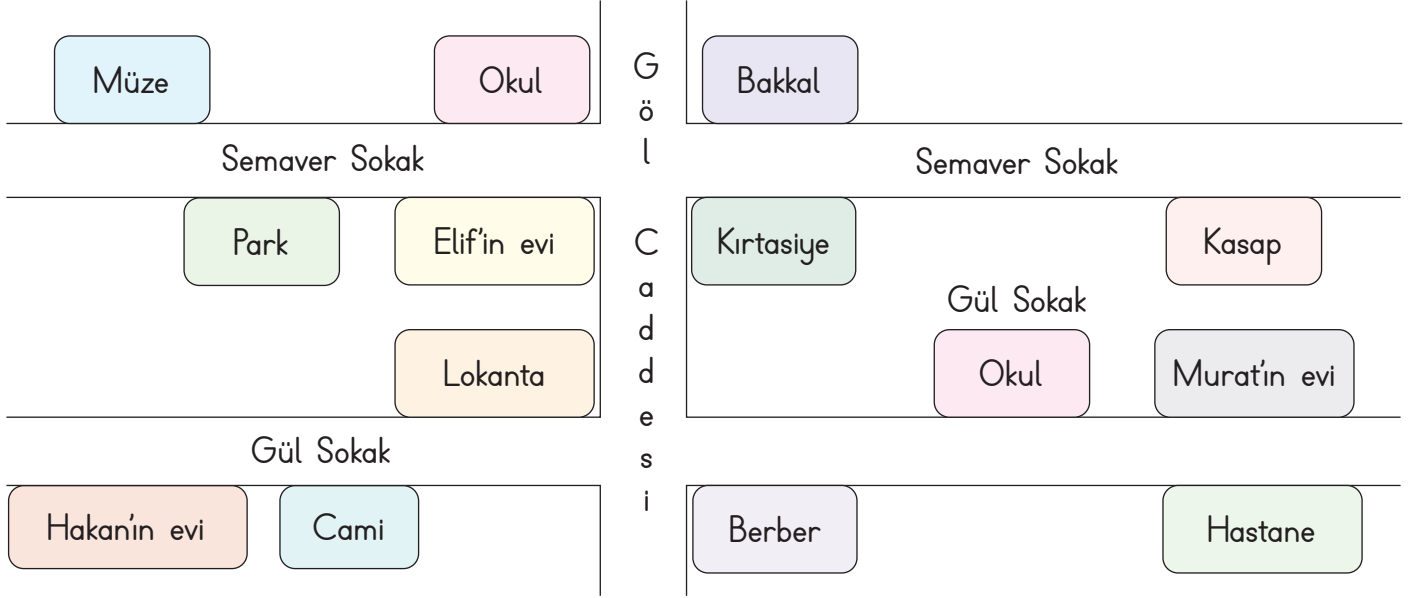









15. Büfenin doğusunda ne vardır?



F. Elif, Hakan ve Murat'ın evini bulunduğu yeri ve çevresindeki kurum, sokak, cadde vb. yerleri krokiden yararlanarak aşağıdaki boşluklara yazınız.



- Hakan'ın evi, caminin .......... dir.
- Elif'in evinin batısında .......... vardır.
- Semaver Sokak'ın kuzeyinde .......... vardır.
- Kasap, Murat'ın evinin .......... dir.
- Murat'ın evinin batısında .......... vardır.
- Lokanta, Elif'in evinin .......... dir.
- Hakan'ın evi .......... Sokak'tadır.
- Müze, .......... Sokak'tadır.
- Gül Sokak'ın güneyinde .......... vardır.
- Murat'ın evinin güneyinde .......... vardır.
- Murat'ın evinin kuzeyinde .......... vardır.
- Okulun batısında .......... vardır.

	.....
	.....
	.....
	.....
	.....
	.....
	.....
	.....
	.....
	.....
	.....
	.....



1. Bir yeri kuş bakışı gösteren ve o yerde var olan yapıları ana hatlarıyla belirten basit çizimlere ne ad verilir?

.....

Harita
Kroki
Atlas
Ölçek

2. Krokide üstten görünüme ne ad verilir?

.....

Uydu görünümü
Tepeden bakma
Uzay bakışı
Kuş bakışı

3. Krokilerde genellikle hangi şekil kullanılmaz?

.....

Kare
Daire
Dikdörtgen
Sekizgen

4. Krokinin bir köşesine konulan ve çizimi yapılan yerin yönlerini belirten elemana ne ad verilir?

.....

Yön tabelası
Yön oku
Yön levhası
Yön çizgisi

5. Kroki çizen bir kişi bulunduğu yeri nasıl göstermelidir?

.....

Ayrıntılı
Detaylı
Özenli
Kabataslak

6.

4. KAT

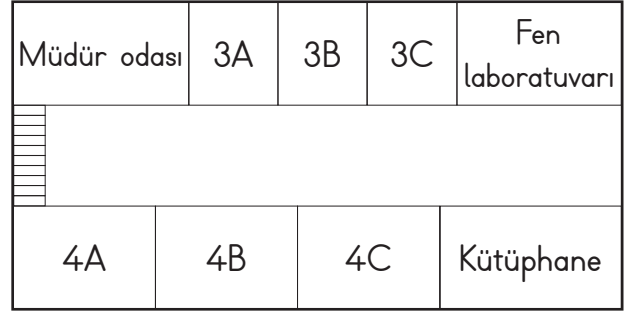

3C sınıfının doğusunda ne bulunmaktadır?

- ✓ 4D      ✓ Fen laboratuvarı      ✓ 4C      ✓ Kütüphane

.....

7. 4A ile 4C arasında hangi sınıf bulunmaktadır?

- ✓ 3A      ✓ 4D      ✓ 3C      ✓ 4B

.....

8. 3A sınıfının güney yönünde hangisi bulunur?

- ✓ Kütüphane      ✓ Müdür odası      ✓ 3A      ✓ 4B

.....

9. 4B sınıfının kuzeyinde hangi sınıf bulunmaktadır?

- ✓ 4A      ✓ 3A      ✓ 3B      ✓ 4D

.....



- Doğada kendiliğinden oluşan ve var olan unsurlara "doğal unsur" denir. İnsanların doğal unsurları kullanarak oluşturduğu unsurlara ise "yapay unsur" denir.

A. Yönerge: Aşağıdaki kutucuklarda verilen unsurların doğal ve yapay olma durumlarını noktalı yerlere yazınız.

1. ....			11. ....
2. ....			12. ....
3. ....			13. ....
4. ....			14. ....
5. ....			15. ....
6. ....			16. ....
7. ....			17. ....
8. ....			18. ....
9. ....			19. ....
10. ....			20. ....



B. Aşağıda verilen cümlelerden doğru olanların başındaki harfleri sırasıyla örnekteki gibi kutulara yazarak şifreyi bulunuz.

K. Evler, fabrikalar, yollar ve köprüler yaşadığımız yerde görebileceğimiz beşeri unsurlardır.

A. Efes Antik Kenti, doğal bir unsurdur.

Ö. Doğal unsurlar, doğada kendiliğinden bulunur.

N. Doğal unsurların oluşumunda insanların etkisi vardır.

R. Dağ, ova, deniz, göller ve akarsular doğal unsurlardır.

ŞİFRE

K

F. Doğal ortama en çok zarar veren insandır.

İ. Tüneller ve barajlar doğal unsurlardır.

E. İnsanlar, ihtiyaçlarını karşılamak için doğadan faydalanır ve sürekli olarak doğayı değiştirirler.

Z. Doğal çevre ve dengeye özen gösterilmemesi çığ, sel ve heyelan gibi bazı felakete yol açmaktadır.

C. Görselde yer alan doğal ve beşeri unsurları yazınız.



Doğal Unsurlar

Beşeri Unsurlar



D. Yönerge: Aşağıda bazı doğal ve beşeri unsurlar şifrelerle yazılmıştır. Bu unsurları örnekteki gibi bulup noktalı yerlere yazınız. Bu unsurlarını doğal veya beşeri olma durumlarını belirtiniz. Sayfa sonundaki öz değerlendirme formunu doldurunuz.

	1	2	3	4	5	6
★	G	A	C	P	Z	Ç
◆	U	N	Ö	İ	L	Ş
●	V	J	H	K	M	R
▼	D	Ü	B	T	O	E

1. ★ 1      ◆ 3      ◆ 5  
 G      Ö      L  
 Doğal

8. ● 4      ★ 2      ◆ 5      ▼ 6

2. ▼ 1      ★ 2      ★ 6

9. ● 4      ◆ 1      ◆ 5      ▼ 6

3. ★ 2      ▼ 1      ★ 2

10. ▼ 5      ▼ 4      ▼ 6      ◆ 5

4. ▼ 5      ● 1      ★ 2

11. ● 3      ★ 2      ● 1      ◆ 1      ★ 5

5. ★ 4      ★ 2      ● 6      ● 4

12. ▼ 3      ★ 2      ● 6      ★ 2      ● 2

6. ▼ 5      ● 4      ◆ 1      ◆ 5

13. ● 4      ◆ 3      ★ 4      ● 6      ▼ 2

7. ★ 3      ★ 2      ● 5      ◆ 4

14. ▼ 1      ▼ 6      ◆ 2      ◆ 4      ★ 5

**ÖZ DEĞERLENDİRME FORMU**

Kendinizi aldığınız yıldız sayısı ile değerlendiriniz.

1 veya 9 doğru: ★

10 veya 12 doğru: ★★

13 veya 14 doğru: ★★★

Aldığım yıldız sayısı: .....





1. Dünyamızda doğal süreçlerle oluşan, oluşumunda insan katkısı olmayan unsurlara ne ad verilir?

.....

Doğal çevre

Yapay unsur

Yakın çevre

Doğal unsur

2. İnsanların ve diğer canlıların içinde yaşadığı ortama ne ad verilir?

.....

Uzay

Çevre

Gökyüzü

Gezegen

3. İnsanların doğayı kendi ihtiyaçları doğrultusunda değiştirerek ortaya koydukları yapılara ne ad verilir?

.....

Doğal unsur

Doğal çevre

Yapay zekâ

Yapay unsur

4.  Yukarıdaki doğal unsurun adı nedir?

.....

Göl

Dağ

Şelale

Ova

5.  Görseli verilen yapay unsurun adı nedir?

.....

Tünel

Park

Baraj

Köprü

6. Akarsu yatağının dike yakın bir biçimde aniden düştüğü, suların yüksekten dökülerek aktığı kısma ne ad verilir?

✓ Göl

✓ Şelale

✓ Deniz

✓ Sahil

.....

7. Sulama ya da içme suyu sağlamak ve elektrik üretmek için akarsu üzerine yapılan bente ne ad verilir?

✓ Köprü

✓ Tünel

✓ Viyadük

✓ Baraj

.....

8. Ülkemizin ve Denizli ilinin sembolü hâline gelen, doğal alanda çıkan mineralli suların kristalleşmesi sonucu oluşan ve pamuk tarlasını andıran beyazlığı ile dikkat çeken doğal unsurun adını yazınız.

✓ Göbeklitepe

✓ Pamukkale

✓ Ölüdeniz

✓ Çukurova

.....

9. Motorlu taşıt, metro ve demir yolu ulaşımı için teknolojik aletler kullanılarak yer altından kazı yapılarak oluşturulan geçitlere ne ad verilir?

✓ Viyadük

✓ Tünel

✓ Köprü

✓ Viraj

.....



A. Yönerge: Aşağıdaki soruları harita üzerinde verilen hava durumlarına göre cevaplayınız.

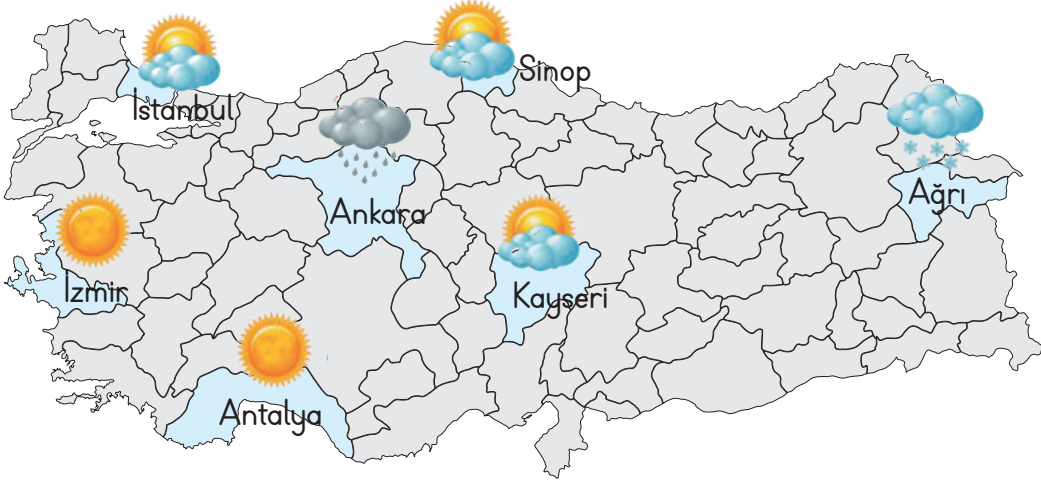

1. Yukarıdaki haritaya bakarak tabloda yer alan illerin hava durumlarını karşılıklarına yazınız. 2. Aşağıdaki tabloyu haritadaki illerin hava durumuna göre doldurunuz.

1. İstanbul	
2. Ankara	
3. Antalya	
4. İzmir	
5. Kayseri	
6. Sinop	
7. Ağrı	

	Hava olayı	İl sayısı	Sembolü
A	Güneşli	.....	
B	Karlı	.....	
C	Yağmurlu	.....	
D	Parçalı bulutlu	.....	

3. Aşağıdaki noktali alanlara, günlere göre hava durumunu belirten cümleleri örnekteki gibi yazınız.



Elazığ'ın Beş Günlük Tahmini Hava Durumu					
Günler					
Pazartesi		X			
Salı	X				
Çarşamba				X	
Perşembe			X		
Cuma					X

A. Pazartesi günü hava parçalı bulutludur.

B. ....

C. ....

D. ....

E. ....



B. Aşağıda hava olaylarının adlarını görsellerin altına yazınız.

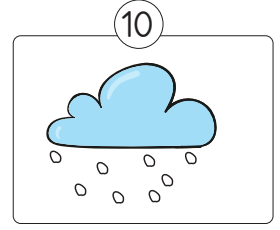
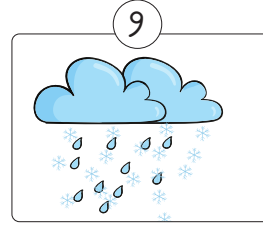
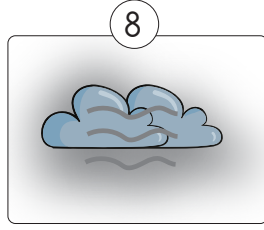
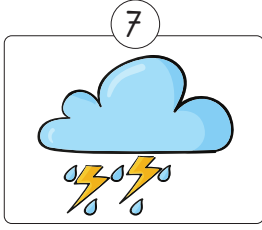
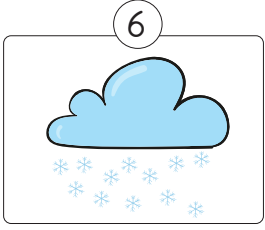
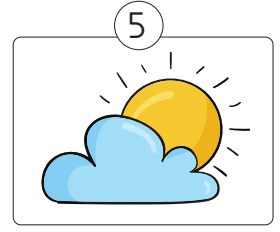
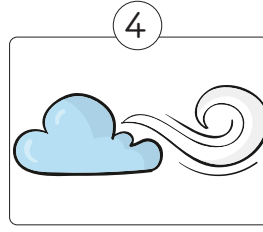
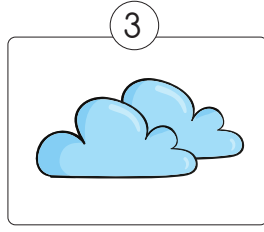
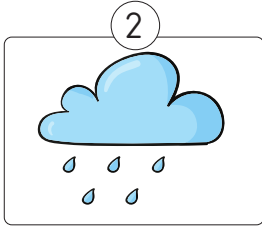
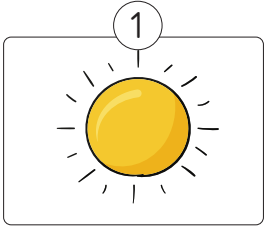

C. Haftalık hava durumu tahmin tablosunu inceleyerek boşluklara uygun ifadeleri yazınız.

Günler	Pazartesi	Salı	Çarşamba	Perşembe	Cuma	Cumartesi	Pazar
Hava Olayı							
Sıcaklık	25°C	19°C	21°C	20°C	14°C	21°C	23°C

- Haftanın en sıcak günü .....
- Haftanın en soğuk günü .....
- Perşembe günü ..... yağması beklenmektedir.
- Salı ve çarşamba ..... olması beklenmektedir.
- Cumartesi ..... çıkması beklenmektedir.
- Çarşamba ve ..... günü hava sıcaklıklarının aynı olması beklenmektedir.
- Pazar günü, hava durumu ..... derecedir.
- Cuma günü, pazartesi gününden ..... °C daha soğuktur.
- Pazar günü, çarşamba gününden ..... °C daha sıcaktır.



D. Yapılandırılmış griddede verilen illerin ismini kullanarak soruları cevaplayıp sayfanın sonundaki değerlendirme ölçeklerinde kendinize uygun kutucuğu işaretleyerek kendinizi değerlendiriniz.

İller	Pazartesi	Salı	Çarşamba	Perşembe	Cuma	Cumartesi	Pazar
Edirne							
Mardin							
Artvin							
Van							
Uşak							

- Hafta boyunca hangi ilde güneş daha fazla görünecektir? .....
- Hafta boyunca hangi ilde yağmur daha fazla yağacaktır? .....
- Kar yağışı görülecek olan il hangisidir? .....
- Haftanın ilk iki günü rüzgâr esecek olan ilimiz hangisidir? .....
- Gök gürültülü sağanak yağış görülecek olan iller hangisidir? .....
- Pazar günü hangi iller güneşli olacaktır? .....

6 Doğru

4 - 5 Doğru

2 - 3 Doğru

1 Doğru





E. Aşağıdaki etkinliği yönergelere göre yapınız.



Haziran: 25 °C  
Temmuz: 20 °C  
Ağustos: 25 °C

Haziran: 35 °C  
Temmuz: 30 °C  
Ağustos: 40 °C

Haziran: 20 °C  
Temmuz: 25 °C  
Ağustos: 30 °C

Haziran: 25 °C  
Temmuz: 25 °C  
Ağustos: 30 °C

**Yönerge 1:** Aşağıdaki tabloyu yukarıda sıcaklıkları verilen illere göre örnekteki gibi doldurunuz.

**Tablo:** Dört İlimizde Yaşanan Sıcaklıklar

Şehirler Aylar	Ankara	İzmir	Sivas	Malatya
Haziran	25 °C			
Temmuz				
Ağustos				

**Yönerge 2:** Aşağıdaki grafiği sıcaklıkları verilen illere göre örnekteki gibi doldurunuz.

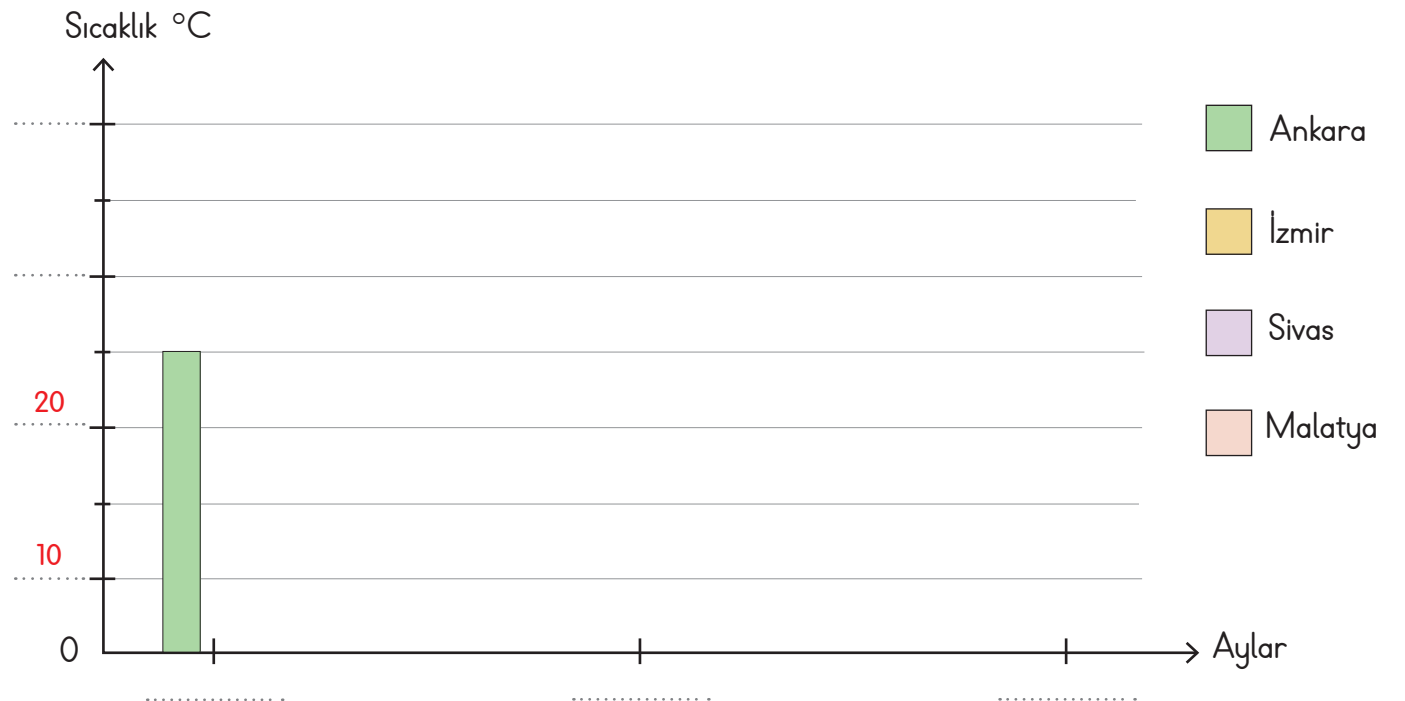



F. Haritada yer alan hava durumu sembollerinin anlamlarını yazınız. Aşağıdaki soruları cevaplayınız.



1. Hangi illerde hava güneşlidir?

2. Hangi ilde dışarı çıkan kişiler yanlarına şemsiye almalıdır?

3. Hangi illerin hava durumu pikniğe gitmeye en uygundur?

4. Hangi illerde hava parçalı bulutludur?

5. Hangi ilde yolculuğa çıkan bir sürücü otomobilinde zincir bulundurmalıdır?

6. Hangi ilde yağmur yağmaktadır?

7. Hangi ilde hava kar yağışlıdır?

8. Hangi illerde havadan dolayı kısa kollu, ve ince kıyafetler giyilir?

9. Hangi ilde havadan dolayı kaban ve bot giyilir?

10. Hangi illerde yazın denize girilir?



1. Havada meydana gelen ısınma, soğuma ve yağış gibi değişimlere ne ad verilir?

İklim

Hava olayı

Hava raporu

Hava grafiği

2. Bir bölgede kısa süre içinde etkili olan hava olaylarına ne denir?

Hava durumu

Hava raporu

İklim

Hava grafiği

3. Hava olaylarının önceden tespit edilerek açıklanmasına ne ad verilir?

Hava grafiği

Hava tahmini

Hava olayı

Hava trafiği

4.  Yandaki sembolün anlamını yazınız.

Güneşli

Karlı

Yağmurlu

Bulutlu

5. Bir bölgede uzun süre gözlenen hava olaylarına verilen ad nedir?

Meteoroloji

İklim

Atmosfer

Termometre

6. Hava olaylarını inceleyen hava uzmanına verilen adı yazınız.

✓ Zoolog

✓ Meteorolog

✓ Arkeolog

✓ Biyolog

7. Hava olaylarını inceleyen bilim dalının adını yazınız.

✓ Fizik

✓ Biyoloji

✓ Meteoroloji

✓ Astronomi

8. Olumsuz hava koşullarından doğrudan etkilenecek mesleği yazınız.

✓ Öğretmen

✓ Çiftçi

✓ Berber

✓ Doktor

9. Sürücülerin trafikte yolu görmesini zorlaştıracak olan hava durumunu yazınız.

✓ Sisli

✓ Açık

✓ Parçalı Bulutlu

✓ Bulutlu

10. Ülkemizde hava olayları ile ilgili çalışma yapan kuruluşun adını yazınız.

✓ Tarım ve Köy İşleri Müdürlüğü

✓ Meteoroloji İşleri Genel Müdürlüğü

✓ Milli Eğitim Müdürlüğü

✓ Orman Genel Müdürlüğü



A. Ülkemize ait siyasi haritayı inceleyerek istenilen bilgileri yazınız.



Ülkemize komşu olan ülkeler:

Akdeniz'e kıyısı olan illerimiz:

Karadeniz'e kıyısı olan illerimiz:

Ege Denizi'ne kıyısı olan illerimiz:

Suriye sınırındaki illerimiz:

B. Ülkemize ait fiziki haritayı inceleyiniz. Aşağıdaki boşluklara uygun ifadeleri yazınız.



derinlikler

maviye

kahverengiye

kabartı

yükseltiler

sağ alt

1. Fiziki haritalar yeryüzündeki ..... ve çukurlukları göstermekte kullanılır.
2. Fiziki haritalarda ..... koyu yeşilden ..... doğru değişen renk tonlarıyla ifade edilir.
3. Fiziki haritalardaki renklerin kesin olarak hangi değere karşılık geldiği haritaların ..... köşesinde belirtilir.
4. Fiziki haritalarda ..... açık maviden koyu ..... doğru değişen renk tonlarıyla ifade edilir.





C. Aşağıda verilen Karadeniz Bölgesi fiziki haritası ile ilgili verilen cevaplara uygun sorular yazınız.



### Cevaplar

Küre, Bolu, Köroğlu ve Ilgaz Dağları vardır.

Bölge toplam üç bölümden oluşur.

Kuzeyinde Karadeniz bulunmaktadır.

Samsun, Ordu, Amasya, Çorum ve Tokat illeri bulunur.

Bölgenin en doğusunda bulunan il Artvin'dir.

Bafra ve Çarşamba ovaları Orta Karadeniz Bölümü'nde bulunur.

### Sorular

1

2

3

4

5

6

D. Aşağıdaki haritada yaşadığınız ili boyayıp soruları cevaplayınız.

1. Yaşadığınız ilin adı nedir?

6. Yaşadığınız ili diğer illerden ayıran özelliklere örnekler veriniz.

5. Yaşadığınız il ülkemizin hangi yönünde yer alır?

2. Yaşadığınız ilin kaç ilçesi vardır?



3. Yaşadığınız ilin ilçelerinin adlarını yazınız.

4. Yaşadığınız ilin komşularını yazınız.



E. Aşağıdaki haritayı inceleyip soruları cevaplayınız.

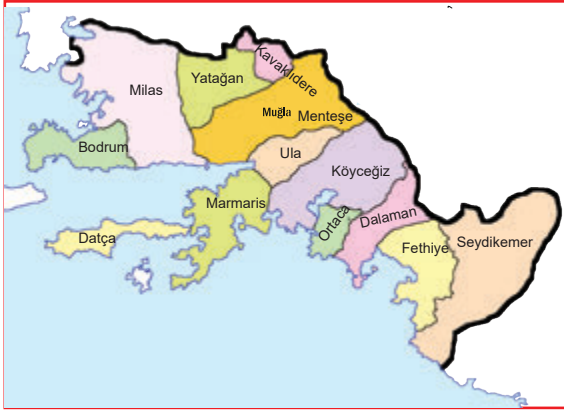

1. Muğla ilinin kaç ilçesi vardır?

2. Muğla ilinin komşuları hangileridir?

3. Muğla ilinin hangi denizlere kıyısı vardır?

4. Ülkemizin batısındaki komşular hangileridir?

5. Bodrum ilçesinin güneyinde bulunan ilçe hangisidir?

6. Ülkemizin en güneyindeki il hangisidir?

7. Türkiye’de toplam kaç il vardır?

8. Muğla ili ülkemizin hangi yönünde bulunur?

9. Türkiye’nin en doğusundaki ili hangisidir?

10. Ülkemizin en büyük yüz ölçümüne sahip ili hangisidir?

11. Avrupa ve Asya kıtasında toprağı olan iller hangileridir?

12. Ülkemizin kıyılarında bulunan denizler hangileridir?

**Süreç Değerlendirme Ölçütü:** Etkinlik öğretmen tarafından değerlendirilip hedef kazanımlara ulaşıp ulaşılmadığı hakkında öğrenciye dönüt verilecektir.

12 Doğru



9 - 11 Doğru



4 - 8 Doğru



1 - 3 Doğru





1. Yeryüzünün tümünü ya da bir parçasının belli oranda küçültülüp bir düzlem üzerinde gösterilmesine ne ad verilir?

Harita

Kroki

Plan

Ölçek

.....

2. Ülkemizin komşu ülkelerle sınırları, il sınırları ve il merkezleri gibi idari bilgilerini konu alan harita türüne ne ad verilir?

Nüfus haritası

Siyasi harita

Turizm haritası

Deprem haritası

.....

3. Ülkemizde nüfusun dağılışını etkileyen en temel faktör hangisidir?

Ulaşım

Turizm

Sanayi

Yükselti

.....

4. Fiziki haritalarda yükseltiler hangi renk ile gösterilmektedir?

Sarı

Kahverengi

Mavi

Yeşil

.....

5. Fiziki haritada mavi renk ile gösterilmeyen yer hangisidir?

Deniz

Göl

Ova

Akarsu

.....

6. Dağ, ova, göl, ırmak vb. yer şekillerinin gösterildiği haritalara verilen ismi yazınız.

✓ Fiziki harita

✓ Topoğrafya haritası

✓ Şehir haritası

✓ İzohips haritası

.....

7. Fiziki haritada deniz seviyesinde olan yerler hangi renk ile gösterilir? Yazınız.

✓ Mavi

✓ Sarı

✓ Yeşil

✓ Kahverengi

.....

8. Ülkemizin kaç tarafının denizlerle çevrili olduğunu yazınız.

✓ 1

✓ 2

✓ 3

✓ 4

.....

9. Ülkemizin fiziki haritasına bakıldığında yükselti ve engebenin fazla olduğu tarafı yazınız.

✓ Doğu

✓ Batı

✓ Kuzey

✓ Güney

.....

10. Ülkemizin fiziki haritasında hangi yer yeşil renkle gösterilir? Yazınız.

✓ Pasinler Ovası

✓ Çukurova

✓ Yüksekova

✓ Muş Ovası

.....



- İnsanlar tarafından önlenemeyen can ve mal kayıplarına sebep olan doğa olaylarına "Doğal afet" denir. Doğal afetlere deprem, sel, çığ, heyelan, fırtına, tsunami ve volkan patlaması örnek verilebilir.

A. İpuçlarından faydalanarak bulmacayı çözünüz.

1. Farklı sıcaklıktaki hava kütlelerinin çarpışmasıyla oluşan şiddetli rüzgârlardır.

2. Eğimli dağ yamaçlarında bulunan karın kütleler hâlinde kaymasıdır.

3. Toprak tabakasının aşırı susuz kalması olayıdır.

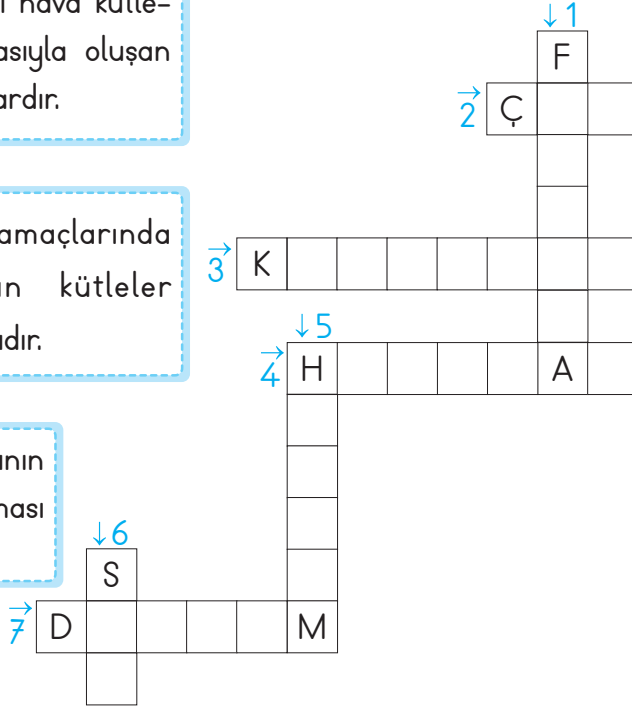

4. Toprak parçasının kayarak yer değiştirmesi olayıdır.

5. Hava veya suyun kendi etrafından hızla dönmesiyle oluşan, buluttan yeryüzüne uzanan sütun biçiminde alanı dar bir fırtına türüdür.

6. Aşırı yağmur veya eriyen karın etkisiyle meydana gelen su küttesidir.

7. Yer kabuğundaki derin katmanların kırılmasıyla meydana gelen doğal afettir.

B. Aşağıda görselleri verilen doğal afetlerin isimlerini noktalı yerlere yazınız.





C. Deprem haritasını inceleyip kutulara beşer örnek yazınız.



1. Derece

1. ....
2. ....
3. ....
4. ....
5. ....

2. Derece

1. ....
2. ....
3. ....
4. ....
5. ....

3. Derece

1. ....
2. ....
3. ....
4. ....
5. ....

4. Derece

1. ....
2. ....
3. ....
4. ....
5. ....

D. Aşağıdaki cümleler doğru ise "D", yanlış ise "Y" kutusunun altındaki harfi işaretleyiniz. İşaretlediğiniz harfleri cümle numarasına göre örnekteki gibi kutulara yazarak şifreyi bulunuz.

	Doğru	Yanlış
1. Deprem, yer kabuğundaki sarsıntılardır.	D	T
2. Ülkemiz deprem kuşağı içerisinde yer almaktadır.	O	A
3. Deprem çantasına temel ihtiyaçlarımızı koymalıyız.	Ğ	H
4. Fay hatlarının yakın olduğu yerlerde yüksek binalar yapılmalıdır.	P	A
5. Deprem, ülkemizde en az etkili olan doğal afettir.	E	L
6. Sismograf, depremin şiddetini ve uzaklığını gösteren alettir.	A	İ
7. Deprem anında asansörü kullanıp dışarı çıkmalıyız.	Z	F
8. Ülkemizde en yıkıcı ve en zararlı olan doğal afet depremdir.	E	Ü
9. Doğu Anadolu ve Batı Anadolu fay hatları üzerinde çeşitli depremler meydana gelir.	T	B

ŞİFRE:

1	2	3	4	5	6	7	8	9
D								



E. Aşağıdaki tabloda doğal afetlerle ilgili öğrencilerin cevapları verilmiştir. Tabloyu inceleyip aşağıdaki soruları cevaplayınız.

Sorular	Öğrenciler	Tuğra	Esila	Güney
1. Büyük can ve mal kayıplarına sebep olan insan eliyle önlemeyen olaylara ne ad verilir?		Doğal Afet	Doğal Afet	Doğal Afet
2. Yer kabuğunun kırılması sonucu yeryüzünde sarsıntı meydana gelmesine ne ad verilir?		Deprem	Deprem	Çığ
3. Bir yamaç üstündeki toprağın eğim yönünde aşağıya doğru yer değiştirmesi olayına ne ad verilir?		Sel	Heyelan	Deprem
4. Eğimli arazilerde birikmiş kar örtüsünün çeşitli sebeplerle hızla aşağıya doğru kayması olayına ne ad verilir?		Heyelan	Çığ	Çığ
5. Aşırı yağışlardan sonra yüzeysel akışa geçen su kütlelerinin oluşturduğu su baskınlarına ne ad verilir?		Erozyon	Sel	Erozyon
6. Afet ve acil durum çantasında neler bulunmalıdır? İki örnek veriniz.		Battaniye, Radyo	Bisküvi, Fener	Muz, Erik
7. Acil çağrı merkezinin numarası kaçtır?		112	112	175
8. Heyelanın diğer adı nedir?		Taraça	Toprak Kayması	Fırtına

a. Soruların tamamına doğru cevap veren öğrenci var mı?

EVET

HAYIR

Cevabınız "EVET" ise öğrencinin adını yazınız. ....

b. Hangi öğrenciler sorulara yanlış cevap vermiştir?

1. soru ..... 2. soru .....  
 3. soru ..... 4. soru .....  
 5. soru ..... 6. soru .....  
 7. soru ..... 8. soru .....

c. Öğrencilerin vermesi gereken doğru cevapları yazınız.

.....  
 .....  
 .....  
 .....



1. İnsanlar tarafından önlenemeyen can ve mal kayıplarına sebep olan doğa olaylarına ne ad verilmektedir?

Doğal Unsur
Doğal Afet
Hava Durumu
Atmosfer

2.



Yukarıda görseli verilen doğal afetin adı nedir?

Çiğ
Sel
Deprem
Heyelan

3. Yer kabuğunda bulunan fay hatlarının kırılması sonucu yeryüzünde meydana gelen şiddetli sarsılma olayına ne ad verilmektedir?

Sel
Çiğ
Deprem
Fırtına

4. Herhangi bir doğal afet sırasında aranması gereken acil yardım numarası kaçtır?

175
112
187
153

5. Karlı dağdan gelir,  
Takla makla  
Aman abla,  
Beni sakla.  
Bu bilmecenin cevabı hangi doğal afettir?

Deprem
Sel
Çiğ
Tsunami

6. Ülkemizde en fazla can ve mal kaybına sebep olan doğal afetin ismini yazınız.

- ✓ Sel
- ✓ Deprem
- ✓ Çiğ
- ✓ Fırtına

7. Herhangi bir afet riskine karşı oluşturulan ve içinde temel ihtiyaçlarımızın olduğu çantaya ne ad verilir?

- ✓ Kamp ve Tatil Çantası
- ✓ Ödev ve Sunum Çantası
- ✓ Afet ve Acil Durum Çantası
- ✓ Yemek ve İçecek Çantası

8. Aşırı yağışlardan sonra toprağın suyu emme gücünü kaybetmesiyle yüzeysel akışa geçen su kütlelerinin oluşturduğu baskınlara verilen doğal afetin adını yazınız.

- ✓ Çiğ
- ✓ Sel
- ✓ Deprem
- ✓ Heyelan

9. Afetler öncesinde, sırasında ve sonrasında alınması gereken önlemler ile ilgili yapılan planın adını yazınız.

- ✓ Trafik ve İlk Yardım Planı
- ✓ Afet ve Acil Durum Planı
- ✓ Aşı ve Serum Uygulama Planı
- ✓ Sivil Savunma Planı





A. Aşağıda görselleri verilen teknolojik ürünlerin adlarını örnekteki gibi yazarak bulmacayı çözünüz.

- Bilgi kullanarak bir amacı veya hedefi gerçekleştirmek için tasarlanan ya da geliştirilen her türlü araca ve sisteme **teknoloji** denir.

1 ↓  Ü

2 →  T Ü

3 ↓  □

4 ↓  □

5 ↓  □

6 ↓  □

7 →  □

8 ↓  □

9 →  □

10 →  □

11 ↓  □

12 ↓  □

13 ↓  □

14 →  □

15 →  □





B. Görselde verilen teknolojik ürünlerin kullanım alanlarını cevap havuzundan bularak örnekteki gibi yazınız.

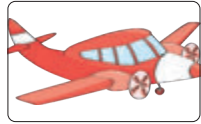

Temizlik

**Cevap Havuzu**

İletişim

Sağlık

Eğlence

Isınma

Ulaşım

Eğitim

Temizlik

Tarım

Beslenme

Bilgi edinme

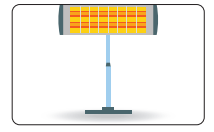

C. Aşağıda verilen durumları "olumlu" ve "olumsuz" olarak yorumlayıp noktalı alana yazınız.

1 Tomografi cihazından hastalara bir miktar radyasyon bulaşır.

2 Uçak, uzak ülkelere ve şehirlere hızlı ve konforlu seyahat etme imkânı sunar.

3 Araçlardan çıkan egzoz gazları doğaya ve çevreye zarar vermektedir.

4 Genel ağ sayesinde araştırmak istediğimiz konulara rahatça ulaşabilmekteyiz.

5 Fabrikalardan çıkan zararlı atıklar, çevre kirliliğine neden olur.

6 Teknolojik ürünler sayesinde işlerimizi daha kısa sürede ve daha az enerji harcayarak yapabilmekteyiz.

7 Telefonu gereğinden fazla kullanmak, sosyal ilişkilerimizi olumsuz etkilemektedir.

8 Bazı teknolojik ürünler, elektromanyetik dalgalar yayar. Yayılan bu dalgalar sağlık sorunlarına yol açabilirler.

9 Bankada saatlerce sıra beklemek yerine bankamatikten para çekme ve yatırma işlemi yapılmaktadır.



**D. Yönerge:** Aşağıda bazı teknolojik ürünler şifrelerle yazılmıştır. Bu ürünleri örnekteki gibi bulup noktalı yerlere yazınız. Kendinizi değerlendiriniz.

	1	2	3	4	5
★	Z	R	E	S	B
▲	A	K	P	O	F
●	İ	N	V		G
■	L		U	M	Y
◆	I	Ö		T	D

1.

▲2	■1	●1	■4	▲1
K	L	İ	M	A

6.

◆4	★3	■1	★3	▲5	▲4	●2

2.

◆4	★2	▲1	■4	●3	▲1	■5

7.

◆4	★3	▲3	★3	●5	◆2	★1

3.

■4	●1	▲2	★2	▲4	▲5	▲4	●2

8.

★5	■3	★1	◆5	▲4	■1	▲1	★5	◆1

4.

★4	◆4	★3	◆4	▲4	★4	▲2	▲4	▲3

9.

◆4	★3	■1	★3	●3	●1	★1	■5	▲4	●2

5.

★5	●1	■1	●5	●1	★4	▲1	■5	▲1	★2

10.

●3	▲1	●2	◆4	●1	■1	▲1	◆4	◆2	★2

### ÖZ DEĞERLENDİRME FORMU

10 Doğru



MÜKEMMEL

8 - 9 Doğru



İYİ

4 - 7 Doğru



ORTA

1 - 3 Doğru



GELİŞTİRİLMELİ



1. Bilgiyi kullanarak bir amacı veya hedefi gerçekleştirmek için tasarlanan ya da geliştirilen her türlü araç ve sisteme ne ad verilir?

Internet

Teknoloji

Patent

Telif

.....

2. İletişim kurmak için insanların günümüzde en yaygın kullandıkları teknolojik ürün hangisidir?

Telsiz

Radyo

Telgraf

Telefon

.....

3. İnternet kullanıcılarının birbiriyle çevrim içi iletişim kurmalarına, içerik paylaşmalarına ve kişisel yorum yapmalarına imkân veren sosyal ağ sitelerine ne ad verilir?

Kamuoyu

Sosyal medya

Dijitalleşme

Genel ağ

.....

4.

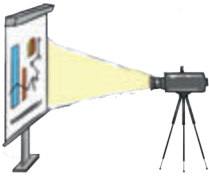

Görseli verilen teknolojik aletin adı nedir?

Telefon

Projeksiyon

Akıllı tahta

Tablet

.....

5. Temizlik yaparken kullanılan teknolojik ürün hangisidir?

Radyo

Çamaşır Makinesi

Stetoskop

Bilgisayar

.....

6. Çevrim içi özelliğiyle dünyanın her yerindeki öğrencilerin çeşitli materyallere kolayca ulaşabilmesini sağlayan teknolojik ürünün adını yazınız.

✓ Mors alfabesi

✓ İnternet

✓ Telefon

✓ Telgraf

.....

7. Böbrek rahatsızlıkları yaşayan hastaların kanını temizleyerek onların yaşam kalitesini arttırmaya yarayan teknolojik ürünün adını yazınız.

✓ Stetoskop

✓ Mr cihazı

✓ Diyaliz makinesi

✓ Röntgen

.....

8. Renkli camdan yüzü var,  
Acı – tatlı sözü var,  
Dünyayı gösterse de  
Yine bizde gözü var.

Yukarıdaki bilmecenin cevabı olan teknolojik ürünün adını yazınız.

✓ Elektrik süpürgesi

✓ Buzdolabı

✓ Televizyon

✓ Yazıcı

.....

9. Yazın serinlemek, kışın ise ısınmak için kullanılan teknolojik ürünün adını yazınız.

✓ Klima

✓ Vantilatör

✓ Mikser

✓ Şofben

.....



A. İletişim araçlarını geçmişten günümüze doğru rakamları kullanarak örnekteki gibi sıralayınız.

İletişim araçlarının geçmişten günümüze doğru sıralanması için aşağıdaki görselleri kullanınız. Her görselin altına bir kutu yerleştirilmiştir. Kutuların altına doğru rakamları yazarak sıralayınız.

1

B. Aşağıdaki soruları parçaya göre cevaplayınız.

Graham Bell'in amacı işitme engellilerin konuşmalarını ve duymalarını sağlayacak bir cihaz üretmektir. Annesi işitme engelli olan Graham Bell'in babası hayatı boyunca işitme engelliler için birçok okul açmıştır. Bu konuda babasına yardımcı olmak isteyen Bell birçok deney yapmıştır. Bir gün Graham Bell evde çalışırken üzerine bir şey dökülmüş ve evde bulunan arkadaşı Watson'dan yardım istemiştir. O sırada evin başka odasında bulunan Watson, Bell'in sesini cihazdan duyduğunu söylemiştir. Aynı işlemi tekrar deneyince sesin iletildiğini fark etmişlerdir. Graham Bell'in telefondaki ilk cümlesi "Bay Watson, buraya gelin sizi görmek istiyorum." olmuştur. Graham Bell 7 Mart 1876'da telefonun patentini almış ve üretime başlamıştır.

1. Graham Bell'in amacı nedir?

2. Graham Bell'in annesinin yaşadığı sorun nedir?

3. Graham Bell'in babası işitme engelliler için neler yapmıştır?

4. Graham Bell'in telefonu icat etme sürecinde yanında bulunan kişi kimdir?

5. Graham Bell'in telefondaki ilk cümlesi ne olmuştur?

6. Telefon kaç yılında icat edilmiştir?



C. Aşağıdaki soruları verilen metinlere göre cevaplayınız.

### A BULUŞU

Japonya'da hızlı trenleri tasarlayan bir mühendis, trenlerin daha hızlı gitmesi için araştırma yaparken balıkçıl kuşlardaki yöntem dikkatini çeker. Gökyüzünden diklemesine suya çok hızlı dalabilen bu kuşların gagalarının yapısı hızlarını arttırmaktadır. Hızlı trenlerin uçları aynı balıkçıl kuşların gagaları gibi tasarlanmıştır.

### B BULUŞU

Notilus isimli deniz canlısı suya dalmak istediğinde vücudunda bulunan içi boş odacıkları su ile doldurur ve böylece ağırlaşarak denize dalar. Yüze çıkma istediğinde ise ürettiği özel bir gazı bu dalış hücrelerine pompalar ve suyu boşaltarak hafifler. Böylece yüze çıkabilir. Denizaltılar, aynı sistem örnek alınarak yapılmıştır.

1. Hızlı treni tasarlayan mühendis hangi ülkede yaşamaktadır?

2. Sonar sistemi hangi balıktan esinlenerek geliştirilmiştir?

3. Hangi canlıdan esinlenerek denizaltı yapılmıştır?

4. Kar ayakkabıları için hangi hayvanın fiziksel özellikleri bilim insanlarına ilham vermiştir?

5. Hızlı trenlerin uçları hangi hayvanın gagası gibi tasarlanmıştır?

### C BULUŞU

Saniyede 200 bin titreşimli dalga yayabilen yunuslar, bu sayede çevrelerindeki her şeyi fark edebilmektedir. Sonar sistemi de aynı yöntemle çalışmaktadır. Bilim insanları sonar cihazlarını yaparken yunusların bu yeteneğinden etkilenmişlerdir.

### D BULUŞU

Karda daha rahat yürüyebilmek için kar ayakkabıları tasarlanırken tavşanların ayaklarından esinlenilmiştir. Tavşanların arka ayaklarının geniş, uzun ve yayvan olması kardaki hareket kabiliyetlerini arttırmaktadır. Aynı sistem kar ayakkabılarında da uygulanmıştır.

D. Aşağıdaki hayvanlardan yararlanılarak geliştirilen teknolojik ürünlerin isimlerini numaraların karşısına yazınız.



1. Yarasa



2. Keçiboynuzu

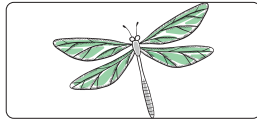

3. Yusufçuk kuşu



4. Kunduz



5. Kuş

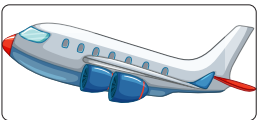

Uçak

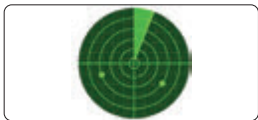

Radar



Baraj



Helikopter



Kask

1. .... 2. .... 3. .... 4. .... 5. ....



- Günümüzde kullandığımız teknolojik ürünlerin her birinin mucidi vardır. Yeni bir buluş ortaya koyarak bilim ve teknolojiye katkı sağlayan kişilere "mucit" denir. Teknolojik ürünler ilk üretildiği gibi kalmayıp zamanla büyük değişimlere uğramıştır.

**E. Yönerge:** Verilen görselleri inceleyen kişilerin yorumlarını inceleyerek doğru - yanlış olarak belirtiniz. Yanlış olan yorumların doğrularını yazınız.

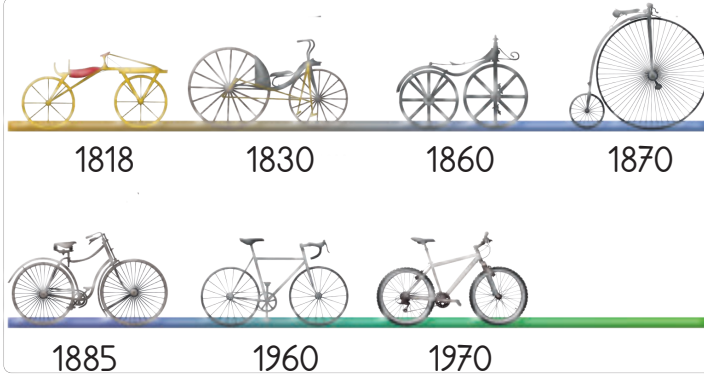

**Ömer:** Teknolojinin gelişimi gelecek yıllarda duracaktır.

**Melek:** Yıllar geçtikçe telefonlar küçülmüştür.

**Gülistan:** İlk telefonları taşımak daha kolaydır.

**Ramazan:** Teknolojik ürünler zamanla gelişmiştir.

**Orhan:** Teknolojinin gelişmesi insanlık tarihi boyunca devam etmemiştir.

**Şevval:** Teknolojik ürünler eskiden daha kullanışlıydı.

**Ebru:** Teknoloji hızla gelişmektedir.

**Hüseyin:** İlk bisikletleri kullanmak daha kolaydır.

**Ömer:** .....

**Melek:** .....

**Gülistan:** .....

**Ramazan:**.....

**Orhan:** .....

**Şevval:** .....

**Ebru:** .....

**Hüseyin:** .....



1. 1973 yılında telsiz teknolojisini geliştirerek cep telefonuna dönüştüren kimdir?

Graham Bell

Marconi

Martin Cooper

Samuel Merse

2. Yeni bir buluş ortaya koyarak bilim ve teknolojiye katkı sağlayan kimselere ne ad verilir?

Mucit

Solist

Asistan

Profesör

3. İlk örneği ısıtılmış ağır taşlardı. Daha sonra yassı demir yüzeyin içine kömür konularak geliştirildi. Günümüzde ise elektrikli hâle getirildi. Burada tanıtılan teknolojik ürünün adı nedir?

Pil

Televizyon

Telefon

Ütü

4. İnsanların birbirlerine acil olarak ulaşmak istediği anlar için tasarlanan her koşulda çalışabilen, güvenlik ve ulaşım sektöründe çok kullanılan teknolojik ürüne ne ad verilir?

Telefon

İnternet

Telsiz

Bilgisayar

5. Daha bulunmayan bir şeyin insan çabasıyla oluşturulmasına ne ad verilir?

Mucit

Hipotez

Olgu

İcat

6. Ürün geliştirme sürecinde başarılı olmak için çalışma yapan kişinin sahip olması gereken özelliği yazınız.

✓ Aceleci

✓ Sabırlı

✓ Kolaycı

✓ Cömert

7. 1923 yılında televizyonu icat eden mucitin adını yazınız.

✓ Thomas Edison

✓ Nicola Tesla

✓ John Logie Baird

✓ Louis Pasteur

8. 17. yüzyılda İstanbul'da yaşamıştır. Kollarına kanat takıp Galata Kulesi'nden Üsküdar'a kadar uçmayı başarmıştır. Bu kişinin adını yazınız.

✓ Aziz Sancar

✓ Hezarfen Ahmet Çelebi

✓ Cahit Arf

✓ İbrahim Müteferika

9.



Görseli verilen teknolojik ürünün mucidini yazınız.

✓ Graham Bell

✓ Leonardo Da Vinci

✓ Guglielmo Marconi

✓ Marconi Hewitt



- Yaşamımızı kolaylaştıran teknolojik ürünler bilinçli kullanılmadığında "insanlar" ve "doğa" üzerinde olumsuz etkilere sebep olabilmektedir. Teknolojik ürünlerin nasıl kullanılacağı **kullanım kılavuzu**nda yazmaktadır.

A. Aşağıdaki davranışları olumlu ve olumsuz olarak sınıflandırıp görsellerin karşısına yazınız.

1. ....		5. ....
2. ....		6. ....
3. ....		7. ....
4. ....		8. ....

B. Aşağıdaki cümlelerden doğru olanların sonundaki harfleri örnekteki gibi sırayla yazarak şifreye ulaşınız.

1. Çok uzun süre bilgisayar başında durmak sağlığımız için zararlıdır.	T	<b>ŞİFRE:</b>	
2. Teknolojik ürünler, kullanım amacına uygun kullanılmalıdır.	E		T
3. Teknolojik ürünlerin aşırı kullanımı arkadaş ilişkilerimizi zayıflatmaktadır.	K		
4. Tablet ve bilgisayar göz sağlığımızı olumsuz etkileyebilmektedir.	N		
5. Bilgisayarlar sağlığa zararlı olduğu için ortadan kaldırılmalıdır.	A		
6. Gece geç vakitlere kadar televizyon izleyebiliriz.	B		
7. Cep telefonu ile çok konuşmak beynimize zarar verir.	O		
8. Kulaklıkla çok fazla müzik dinlemek kulak sağlığımız açısından zararlıdır.	L		
9. Küçük çocukların telefon kullanmaları sakıncalıdır.	O		
10. Boş zamanlarımızı tabletle oyun oynarak geçirmeliyiz.	S		
11. İnternet bağımlılık yapabilmektedir.	J		
12. Sosyal medyayı kullanırken çok dikkatli olmalıyız.	İ		





C. Yönerge: Aşağıda verilen cümlelerde boş bırakılan yerleri kelime ağacında verilenlerle tamamlayınız.

**Kelime Ağacı**

1. Göz sağlığını korumak için ekrana bakılan her ..... dakikada bir uzağa bakılmalıdır.

2. Üretici firmalar ürettikleri teknolojik ürünlere belli zaman aralıkları için ..... belgesi vermektedir.

3. .... kılavuzunda cihazın bakımı ve güvenli çalıştırılması ile ilgili bilgiler yer almaktadır.

4. Uzun süre ekrana bakmak ..... rahatsızlıkları yaşanmasına sebep olur.

5. Teknolojik ürünlerle gereğinden fazla vakit geçirmek ..... dağınıklığına yol açar.

6. Işığın ..... gereğinden az veya çok olmamalıdır.

7. Gece ders çalışırken ..... lambası kullanılmalıdır.

8. Uzun süre ..... başında oturmak kan basıncında yükselmeye neden olur.

9. Sağlık problemlerinin yaşanmaması için ..... ürünlerle gerektiği kadar vakit geçirilmelidir.

10. Bilgisayar, tablet ve oyun konsolunun fazla kullanımı ..... sağlık problemlerine neden olabilmektedir.

11. Teknolojik ürünler ..... kullanılmadığında insanlar ve doğa üzerinde olumsuz etkilere yol açmaktadır.

12. Kullanma ..... teknolojik ürünlerin doğru kullanımı anlatılmaktadır.

13. Satın alınan ürünün ..... ve garanti belgesi bulunmalıdır.

14. Satın alınan ürünün gerekli ..... yapılmış olmalıdır.

15. Teknolojik ürünlerle gereğinden fazla ..... geçirmemiz beslenme düzenimizi etkiler.

16. Uzun süre bilgisayar başında aynı pozisyonda durmak ..... ağrısına nede olabilir.

kelime ağacı: bakımları, bilinçli, vakit, fiziksel, dikkat, bel, göz, garanti, yirmi, masa, bilgisayar, kılavuzunda, faturası, kullanım, teknolojik, parlaklığı



D. Tanılayıcı dallanmış ağaçta verilen bilgilerden doğru olanları takip ediniz. Ulaştığınız teknolojik ürünün evde hangi işler için kullanıldığını yazınız. Daha sonra da aşağıdaki tabloda diğer bilgilerin doğru ya da yanlış olma durumunu değerlendirerek yanlış olan bilgilerin doğrusunu yazınız.

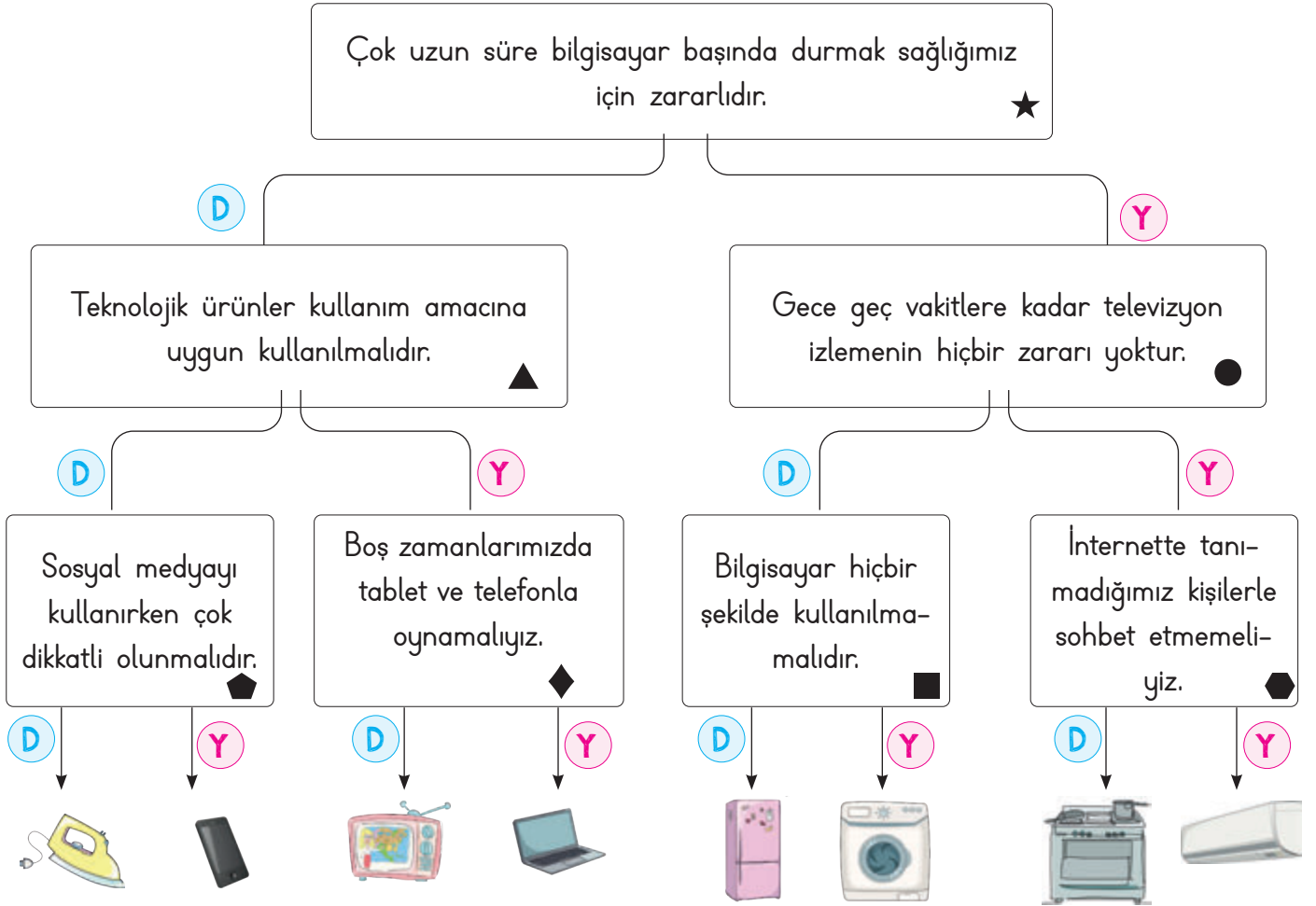

Ulaşılabilir Teknolojik Ürün: .....

Semboller	Doğru	Yanlış	Yanlış olan bilgilerin doğrusunu yazınız.
★	D	Y	
▲	D	Y	
●	D	Y	
⬠	D	Y	
◆	D	Y	
■	D	Y	
⬡	D	Y	



1. Teknolojik iletişim araçlarının gereğinden fazla kullanılması, uzun süre ekrana bakılmasına sebep olur. Bu durum en çok hangi organımıza zarar verir?

Kulak

Kalp

Göz

Mide

2. Teknolojik ürünlerin doğru kullanımı için tüketiciler nereye bakmalıdır?

İçindekiler kısmına

Kullanım kılavuzuna

Garanti belgesine

Son kullanma tarihine

3. Atom çekirdeğinin parçalanarak etrafa yaydığı ışınlar ne ad verilir?

Meteor

Asteroit

Radyasyon

Yörünge

4. Teknolojik ürünleri kullanım kılavuzuna göre kullanan ve ürünlerde bir sıkıntı çıkması sonucu garanti belgesi ile hakkını arayan kişiye ne ad verilir?

Uygun Tüketici

Devamlı Müşteri

Verimli Üretici

Bilinçli Tüketici

5. Uzun süre bilgisayar başında oturmak hangi ağrıya neden olmaz?

Göz

Baş

Kulak

Karaciğer

6. Göz sağlığını korumak için ekrana uzun süre bakıldıktan sonra kaç metre uzaklıktaki bir cisme bakılmalıdır? Yazınız.

✓ 10

✓ 20

✓ 30

✓ 40

7. Eğitici öğretici ve eğlendirici özelliği olan fakat yakından izlenmesi sonucu görme sorunlarına yol açabilen teknolojik ürünün adını yazınız.

✓ Mikser

✓ Şofben

✓ Radyo

✓ Televizyon

8. Ürünün insan hatasından kaynaklanmayan sorunlarının, ödenen ücret karşılığında üretici firma tarafından giderilmesi için hangi özelliği taşımaması gerekir? Yazınız.

✓ Ambalajlı olmalı

✓ Sigortalı olmalı

✓ Sağlam olmalı

✓ Yeni olmalı

9. Anne babalar, televizyon kullanımında çocukların gelişimini olumsuz etkileyebilecek programların içeriğini nereden öğrenebilmektedir? Yazınız.

✓ Jenerik

✓ Reklam

✓ Akıllı İşaretler

✓ Emeği Geçenler

10. Teknolojik ürünlerden hangisinin kullanımı fiziksel sağlık problemlerine neden olmaz?

✓ Tablet

✓ Telefon

✓ Atari

✓ Yazıcı



• İnsanların varlığını sürdürebilmesi için gerekli olan ve giderilmediğinde hayati sorunlara yol açan her şeye "ihtiyaç" denir. Karşılanması zorunlu olmayan ancak karşılandığında kendimizi mutlu hissettiğimiz taleplerimize "istek" denir.

A. Aşağıdaki kutucuklarda verilen ürünlerin ihtiyaç mı yoksa istek mi olduklarını örnekteki gibi yazınız.

1. İhtiyaç			11.
2.			12.
3.			13.
4.			14.
5.			15.
6.			16.
7.			17.
8.			18.
9.			19.
10.			20.



B. Aşağıdaki ifadelerin numaralarını ilgili başlıkların altında sınıflandırınız.

1.	9 yaşındaki Ali'nin yeni bir oyuncak almak istemesi	<b>İstek</b> * ..... * ..... * ..... * .....
2.	Ayakkabısı küçülen Öykü'nün yeni bir ayakkabı alması	
3.	Selma'nın acıktığı için kantinden tost alması	
4.	Ecrin'in pembe ve mavi iki çanta alması	
5.	Yunus'un kalem ve silgi alması	<b>İhtiyaç</b> * ..... * ..... * ..... * .....
6.	Ece'nin montunu, modası geçtiği için yenilemesi	
7.	Berra'nın annesinin yemek yapmak yerine pizza siparişi vermek istemesi	
8.	Futbol kursuna başlayan Emir'in forma alması	

C. Verilen kelimeleri uygun boşluklara yazarak cümleleri tamamlayınız.

* İnsanın yaşamını sürdürebilmesi için gerekli olan her şey ..... olarak adlandırılır.	istek	* ....., alınacak mal veya hizmetlerin ihtiyaçları karşılama özelliğidir.
* Yapılan ....., giderilmek istenen ihtiyacı veya isteği karşılamışsa ..... dengesi sağlanmış olur.	fayda ve maliyet	* Elde edilecek fayda için harcanan paraya ..... denir.
* Karşılanmadığında yaşamsal faaliyetlerimizi doğrudan etkilemeyen ihtiyaçlara ..... denir.	maliyet	
	ihtiyaç	
	fayda	* Bir şey almak için elden çıkarılan paraya ..... denir.
	harcama	



**D. Yönerge:** Kavram karikatüründeki öğrencilerin sözlerine bakarak öğrencilerin isimlerini istek ve ihtiyaç bölümlerine yazınız.

Kırmızı kurdeleli bir toka ve ışıklı bir taç alacağım.



Hülya

Ayakkabım eskidiğinden yağmurdan su alıyor. Yenisini alsak iyi olur.



Levent

Uzaktan kumandalı arabamın üst modeli çımiş. Onu almalıyım.



Orhan

Diş macunum bittiği için bugün dişlerimi fırçalamadım. Marketten onu alacağım.



Oya

Dün, arkadaşımda gördüğüm mavi renk kordonu olan saati çok beğendim ondan alacağım.



Ece

Düştüğümde gözlüğümün camı kırıldı. Gözlükçüden yenisini alacağım.



Murat

Çalışma masamdaki lambanın ampülü patlamış. Yenisini aldım. Şimdi onu takacağım.



Ebru

Canım dondurma istedi. Gidip marketten alacağım.



Hüseyin

Bana şekerli ve renkli sakız alırmısın? Yanında çikolata da olsa hiç fena olmaz.



Hasan

Bulaşık makinemiz bozulduğundan yenisini almamız gerekti.



Büşra

### İhtiyaç Panosu

.....

.....

.....

.....

.....

### İstek Panosu

.....

.....

.....

.....

.....



E. Verilen numaralara göre sıralanan kelimelerden anlamlı cümleler oluşturunuz ve kendinizi değerlendiriniz.

9 - 19 - 21 - 11 - 23 - 12 - 15

37 - 27 - 39 - 20 - 31 - 36 - 28 - 7 - 37 - 41 - 5

3 - 18 - 25 - 14 - 28 - 7 - 37 - 34 - 32 - 6

8 - 10 - 13 - 38 - 35 - 24 - 26 - 16 - 29 - 33

1 - 17 - 27 - 40 - 30 - 7 - 42 - 4 - 25 - 22 - 2

1. Tüm
2. vardır.
3. yaşamımızı
4. gibi
5. almaktır.
6. bağlıdır.
7. ve
8. isteklerimiz
9. kaynaklarımızı
10. karşılanması
11. ihtiyaçlarımızı
12. plana
13. zorunlu
14. ihtiyaçlarımızın
15. almalıyız.
16. mutlu
17. insanların
18. sürdürmemiz
19. tasarruflu
20. ihtiyaç
21. kullanmalı
22. ihtiyaçları
23. ön
24. karşılandığında
25. temel
26. kendimizi
27. beslenme,
28. düzenli
29. hissettiğimiz
30. giyinme,
31. duyduğu
32. karşılanmasına
33. taleplerimizdir.
34. olarak
35. ancak
36. besinleri
37. doğru
38. olmayan
39. vücudumuzun
40. barınma,
41. oranlarda
42. güvenlik

5 Doğru

★ MÜKEMMEL

4 Doğru

★ iyi

3 - 2 Doğru

★ Orta

1 Doğru

★ GELİŞTİRİLMELİ



1. İnsanların varlığını sürdürebilmesi için gerekli olan ve giderilmediğinde hayati sorunlara yol açan her şeye ne ad verilir? Yazınız.

İlg
İhtiyaç
İstek
Yetenek

.....

2.



Görseldeki yapı kişilerin hangi ihtiyacını karşılar? Yazınız.

.....

Barınma
Giyim
Beslenme
Sağlık

3.



Görseldeki çocuğun ihtiyacı olan nesnenin adı nedir?

.....

Gözlük
Tarak
Kolye
Eldiven

4. **Asya:** Dün akşam ailecek tiyatro oyunu izlemeye gittik. Asya'nın yaptığı faaliyet göz önüne alındığında hangi tür ihtiyacını karşılamıştır? Yazınız.

.....

Güvenlik
Barınma
Kültürel
Sağlık

5. Karşılanması zorunlu olmayan ancak karşılandığında kendimizi mutlu hissettiğimiz taleplerimize verilen ismi yazınız.

✓ İlg ✓ İstek ✓ İhtiyaç ✓ Fobi

.....

6. Yağmurlu bir günde okuldan dönen Yusuf yırtık ayakkabısının su alması sebebiyle çok üşümüştü. Bu durumda Yusuf'un neye ihtiyacı vardır? Yazınız.

✓ Mont ✓ Şemsiye ✓ Bot ✓ Gözlük

.....

7. Yeni bir çanta, oyuncak veya giysi istemek en doğal hakkımızdır. Fakat bunları isterken ailemizin hangi durumunu göz önüne almamız gerekir? Yazınız.

✓ Bütçesini ✓ Genişliğini

✓ Huzurunu ✓ İş bölümünü

.....

8. Tahtada yazılan yazıları göremeyen Levent dersteki konuları tam olarak anlayamamaktadır. Levent'in ihtiyacı olan nesneyi yazınız.

✓ Kulaklık ✓ Gözlük ✓ Toka ✓ Kolye

.....





9. Aşağıdakilerden hangisi temel ihtiyaçlarımız arasında yer almaz? Yazınız.

- A) Beslenme B) Barınma  
C) Oyun D) Giyim
- .....

10. Aşağıdaki davranışlardan istek olanı yazınız.

- A) Banyo yapmak B) Kitap okumak  
C) Evde yaşamak D) Bisiklet sürmek
- .....

11. Aşağıdaki ürünlerden önce almamız gerekeni yazınız.

- A) Oyuncak bebek B) Pamuk şeker  
C) Ayakkabı D) Dondurma
- .....

12.



Görselde verilen durumda kişilerin ihtiyacı olan malzemeyi yazınız.

- A) Gözlük B) Şemsiye  
C) Kaykay D) Paten
- .....

13. Temel ihtiyaçlarımız arasında olmayan iki ögeyi yazınız.

- ✓ Yumurta ✓ Sakız ✓ Peynir  
✓ Atkı ✓ Ekmek ✓ Balon
- .....

14. Sosyal ve kültürel ihtiyaçlarımız arasında sayılabilecek iki faaliyeti yazınız.

- ✓ Sinemaya gitmek ✓ Ev sahibi olmak  
✓ Yemek yemek ✓ Tatil yapmak  
✓ Ders çalışmak ✓ Tıraş olmak
- .....

15. Babası Poyraza bir alışveriş listesi hazırlamasını söylemiştir. Poyraz hangi iki ürünü listenin en sonuna yazmalıdır? Yazınız.

- ✓ Kalem ✓ Çanta ✓ Cetvel  
✓ Bot ✓ Misket ✓ Bisküvi
- .....

16. Büyük bir çölde mahsur kalan bir kişiye ihtiyaç olacak iki maddeyi yazınız.

- ✓ Terlik ✓ Su ✓ Palet  
✓ Oyuncak ✓ Yiyecek ✓ Kalem
- .....



A. Ekmeęin üretim ařamasından tüketim ařamasına kadar izledięi yolu anlatan ifadeleri doęru sıraya koyunuz.

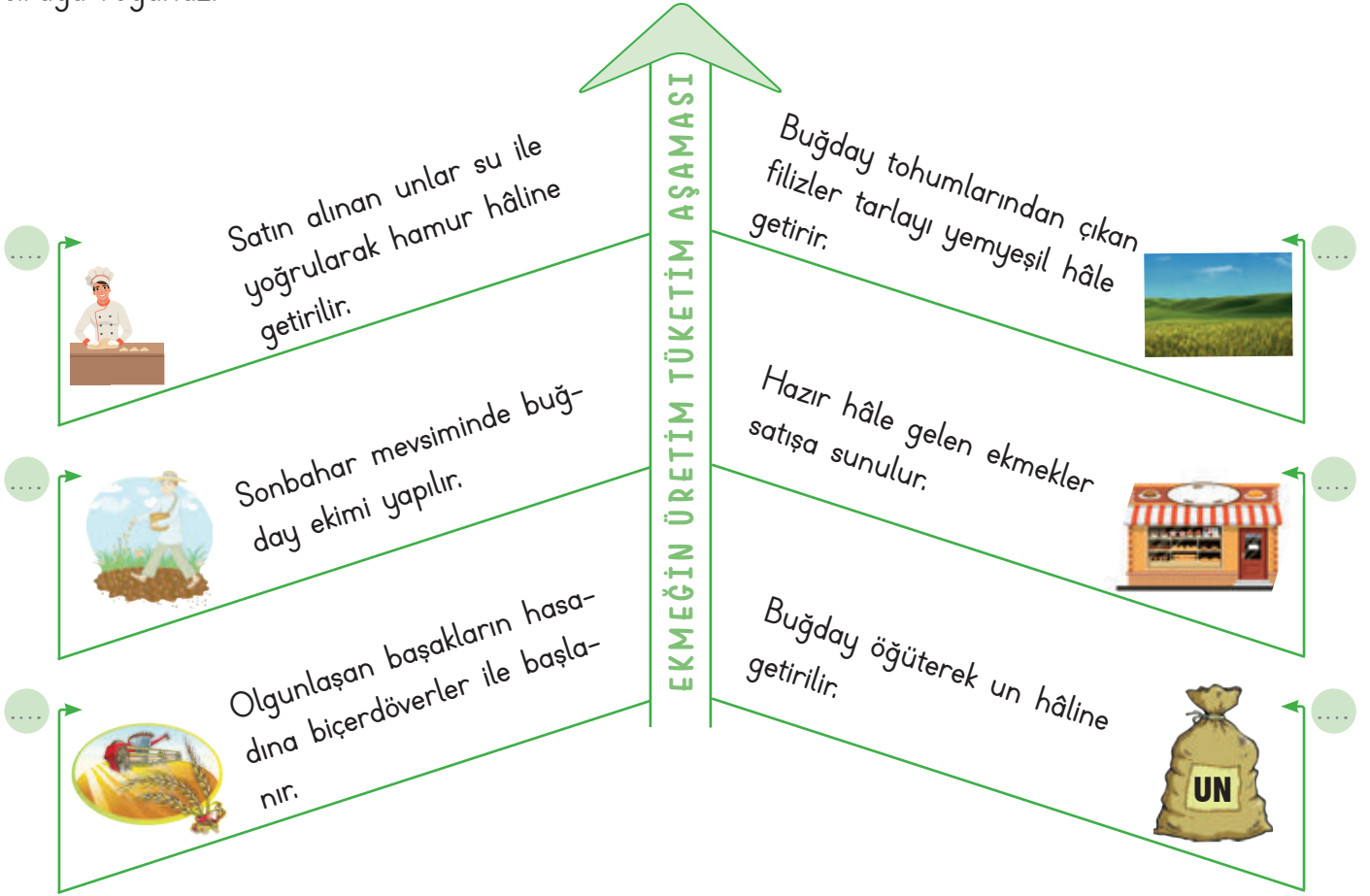

B. Öğrencilerin sözlerine bakılarak hangi meslekleri yapmak istediklerini noktalı yerlere yazınız.

**Öğrenciler**

**Olmak İstedikleri Meslekler**

**Öğrenciler**

1. **Fırat:** Ben büyüyünce tarlada ürün yetiřtirmek istiyorum.

2. **Rengin:** Renkli boyalarım ile çok güzel resimler yapıp sergi açmak istiyorum.

3. **Ceylan:** Hastalanan hayvanları saęlıklarına kavuřturmam istiyorum.

1. ....

2. ....

3. ....

4. ....

5. ....

6. ....

4. **Demir:** Çok saęlam binalar yapıp insanların barınmalarını saęlamak istiyorum.

5. **Erman:** Suçluları yakalayıp vatandaşların rahat ve huzur içinde yařamasını istiyorum.

6. **Cesur:** Çeřit çeřit meyve ve sebzeleri dükkanımdaki tezgaha koyup insanların bu ürünlerden almasına yardımcı olmak istiyorum.



D. Aşağıda görselleri verilen ekonomik faaliyetlerin isimlerini görsellerin karşısındaki boş alana yazınız.

1. ....			4. ....
2. ....			5. ....
3. ....			6. ....

E. Aşağıdaki kişilerin sözlerine bakarak ekonomik faaliyetlerin hangi aşamasını anlattıklarını boş bırakılan alanlara yazınız.

	Üretim	
Dağıtım	Ahırında bulunan hayvanlardan süt bakımından iyi verim alıyorum.	Tüketim

1. ....

	Üretim	
Dağıtım	Marketten aldığım süt, un ve yumurta gibi malzemelerle kek yapacağım.	Tüketim

2. ....

	Üretim	
Dağıtım	Fabrikada üretilen bisküvileri kamyonetimle marketlere ulaştırırım.	Tüketim

3. ....

	Üretim	
Dağıtım	Tarlaya ektiğim domatesler zamanında olgunlaştı.	Tüketim

4. ....

	Üretim	
Dağıtım	Fırında pişen ekmekleri sabah erkenden bakkallara ulaştırırım.	Tüketim

5. ....

	Üretim	
Dağıtım	Sipariş ettiğimiz pizzayı ailecek afiyetle yedik.	Tüketim

6. ....



- Gelir elde etmek için yapılan her türlü çalışmaya “ekonomik faaliyet” denir. Ekonomik faaliyet “üretim, dağıtım ve tüketim” olmak üzere üçe ayrılır.

**F. Yönerge:** Kartlardaki resimlerin çağrıştırdığı mesleklerin isimlerini yazınız. Bu etkinliği iki arkadaşınızla birlikte yapınız. Herkes iki kartı değerlendirecektir.



1. ....



2. ....

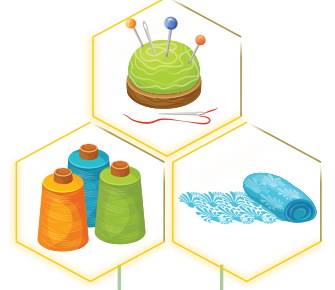

3. ....

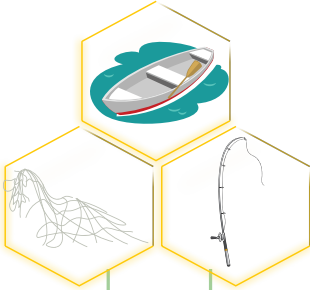

4. ....



5. ....



6. ....



7. ....



8. ....



9. ....

AKRAN DEĞERLENDİRME FORMU		Gruptaki Arkadaşların İsimleri	
★ ★ ★ İyi	★ ★ Orta	★ Geliştirilebilir	
1. Meslekleri doğru tahmin etme			
2. Grup üyeleri ile yardımlaşma			
3. Gruptaki görevi yerine getirme			



G. Kavram karikatüründeki öğrencilerin bilmecelerine uygun meslek adlarını noktalı yerlere yazınız.

1. Doktorun sağ koluyum.  
Onun ayrılmaz parçasıyım.  
Dikiş, iğne, yara sarmak,  
işimdir benim koşturmak.



Mesut

2. Testere ile keserim. Çivi-  
leri çekerim, tahtaları ölçer  
masa ve sandalye yaparım.



Aziz

3. Başında büyük şapkası,  
Elindedir kepçesi lezzetli  
yemeklerin. Odur ilk dene-  
yicisi.



Buse

4. Hem annem hem baba,  
hem kardeşim hem abla.  
Yorulmam öğretmekten,  
sevgimi herkese vermektten.



Nur

5. Haberleri okurum, sabah  
akşam sizlere. Sporu,  
hava durumunu iletirim  
herkese.



İlgi

6. Sokaklarda gezdiririm,  
uzaklara da götürürüm.  
Sabah akşam yorulmadan,  
taşırım sizi bıkmadan.



Yavuz

7. Kumaşları seçerler, makas  
ile biçerler, ölçüyü iyi alır,  
sonra giysi dikerler.



Müge

8. Domates, biber, patlıcan;  
üzüm, kiraz, elma, nar.  
Ne ararsan bende var.



Emre

9. Güneş girmeyen eve,  
O girer seve seve.



Semra

10. Başında beresi var,  
ağzında piposu var,  
renkleri, karıştırır, hari-  
kalar yaratır.



Murat



1. Gelir elde etmek için yapılan her türlü çalışmaya ne ad verilir?

.....

Aile bütçesi
Arkeolojik kazı
Girişimcilik
Ekonomik faaliyet

2. Mal ve hizmetlerin yetiştirildiği, hazırlandığı ya da oluşturulduğu etkinliğe ne ad verilir?

.....

Tüketim
Üretim
Dağıtım
Vergi

3. Ülkemizde madencilik deyince aklımıza hemen gelen ve taş kömürü çıkarılan il hangisidir?

.....

Artvin
Zonguldak
Çorum
İzmir

4.



Günümüzde yavaş yavaş öncelikli konumunu kaybeden görselde verilen mesleğin adı nedir?

.....

Çömlekçilik
Semercilik
Oymacılık
Bakırcılık

5. Mal ve hizmetlerin bizlere ulaştırılması konusunda yapılan faaliyetlere verilen adı yazınız.

✓ Bütçe ✓ Üretim ✓ Dağıtım ✓ Tüketim

.....

6. Meslek sahibi olan insanlar, yaptıkları işler karşılığında ne kazanırlar? Yazınız.

✓ Ödül ✓ Para ✓ Plaket ✓ Lakap

.....

7. Ailenin bir ay boyunca ihtiyaç duyacağı her şeyin gelir ve gider durumuna göre hesaplanmasına verilen ismi yazınız.

✓ Aile Bütçesi ✓ Aile Masrafı  
✓ Aile Kirası ✓ Aile Tatili

.....

8.



Haritadaki ilde yaşayan kişilerin büyük çoğunluğu hangi ekonomik faaliyeti yapmaktadır? Yazınız.

✓ Hayvancılık ✓ Sanayi  
✓ Turizm ✓ Madencilik

.....



9. Üretilen mal ve hizmetlerin vatandaşlar tarafından kullanılmasına ne ad verilir? Yazınız.

- A) Üretim B) Tüketim  
C) Dağıtım D) Ekonomi

10. Gömlek, pantolon ve elbisenin ham maddesi olan ürünün adını yazınız.

- A) Pamuk B) Plastik  
C) Tahta D) Cam

11.



Yukarıdaki malzemeleri kullanan mesleği yazınız.

- A) Kasap B) Zabıta  
C) Terzi D) Berber

12. Her gün tükettiğimiz meyve ve sebzeleri üreten kişilerin yaptığı mesleği yazınız.

- A) Hemşire B) Aşçı  
C) Veteriner D) Çiftçi

13. Aşağıda verilen mesleklerden sağlıkla ilgili olan iki tanesini yazınız.

- ✓ Laborant ✓ Doktor ✓ Mühendis  
✓ Kaptan ✓ Tüccar ✓ Avukat

14. Günümüzde yavaş yavaş öncelikli konumunu kaybetmeye başlayan mesleklerden iki tanesini yazınız.

- ✓ Oymacılık ✓ Polis ✓ Manav  
✓ Çömlekcilik ✓ Kasiyer ✓ Doktor

15. Günümüzde yeni meslekler ortaya çıkmaktadır. Bu yeni mesleklerden iki tanesini yazınız.

- ✓ Madenci  
✓ Yemencilik  
✓ Veri güvenliği uzmanlığı  
✓ Kuyumculuk  
✓ Sosyal medya uzmanlığı  
✓ Çobanlık

16. Yiyecek ve içecek sektörü ile ilgili mesleklerden iki tanesini yazınız.

- ✓ Mimar ✓ Aşçı ✓ Öğretmen  
✓ Garson ✓ Bankacı ✓ Emlakçı



- Bir ürünü satın alırken ürünün üretim koşullarını, içeriğini, ambalajını, kullanımını ve atıldıktan sonra çevre üzerindeki etkilerini öğrenerek karar veren kişiye “**bilinçli tüketici**” denir.

A. Hangi ürünü alırken neye dikkat etmeliyiz? Örnekteki gibi numaralandırarak eşleştiriniz.

1, 2, 5			
1. TSE damgasına bakmak	2. Garanti belgesine bakmak	3. Son kullanma tarihine bakmak	
4. Taze ve doğal olmasına dikkat etmek	5. Fiş veya fatura almak	6. Tarım ve Orman Bakanlığı iznine bakmak	

B. Dayanıklı tüketim mallarının garanti belgesi olur. Aşağıda verilen görsellerden dayanıklı olan tüketim mallarının ve dayanıklı olmayan tüketim mallarının isimlerini yazınız.

	<b>GÖRSELLER</b>	
<b>Dayanıklı Tüketim Malları</b>		<b>Dayanıklı Olmayan Tüketim Malları</b>





C. Aşağıdaki etkinliklerde doğru çıkışı bulunuz ve ulaştığınız çıkışı noktalı alana yazınız.

Alışverişten sonra mutlaka fiş almalıyız.

D

1

Y

Fiş almak ülke ekonomisine katkı sağlar.

1. Çıkış

Fiş alırsak devletin vergi geliri azalır.

2. Çıkış

Marketlerden her zaman ucuz ürünler almalıyız.

D

2

Y

Tüketici hakları için 175 numaralı telefonu arayabiliriz.

1. Çıkış

Reklamı çok yapılan ürünler her zaman kaliteli olmayabilir.

2. Çıkış

Ürün alırken son kullanma tarihine dikkat etmemize gerek yoktur.

D

3

Y

Paketi yırtık ürünleri almamalıyız.

1. Çıkış

Tüketebileceğimiz kadar ürün almalıyız.

2. Çıkış

Aldığımız ürünlerde TSE damgası olmasına özen göstermeliyiz.

D

4

Y

Elektronik ürünlerin garanti belgesini de almalıyız.

1. Çıkış

Ürünlerin içeriklerini okumamalıyız.

2. Çıkış

Aldığımız ürün kusurlu çıktıysa hakkımızı aramalıyız.

D

5

Y

Alışverişe çıkmadan liste yapmalıyız.

1. Çıkış

Alışverişte ilk önce isteklerimizi almalıyız.

2. Çıkış

Gereksiz yanan lambaları söndürmemeliyiz.

D

6

Y

Dış fırçalar kenarları kapalı tutmalıyız.

1. Çıkış

Meyve sebzeleri mevsimi dışında tüketmemeliyiz.

2. Çıkış



**D. Yönerge:** Aşağıdaki sorulara doğru cevap veren öğrencilerin isimlerini noktalı yerlere yazınız.

### SORULAR

1. Alışverişte kullanılan ödeme aracına ne ad verilir?

2. Bir ürünün kaliteli olduğuna dair onay verildiğini gösteren belgeye ne denir?

3. Bir ürünün yetiştirilmesi ve büyütülmesi işine ne ad verilir?

4. Bir aile veya bir kimsenin belirli bir süre için tasarladığı gelir ve giderlerine ne denir?

5. Bir ürünü satın alırken nasıl davranacağını bilen kişiye ne ad verilir?

6. Bir mal veya hizmetin satıldığını gösteren belgeye ne denir?

7. Herhangi bir ürünü ihtiyacımız kadar kullanmaya ne denir?

8. Bilinçli bir tüketicinin hakkını aramak için başvuracağı yer neresidir?

9. Tüketicilerin şikâyetleri için arayacakları numara kaçtır?

10. Dayanıklı mallar için satıcı tarafından onaylanan belgeye ne ad verilir?

11. Tüketici Koruma Derneğinin kısa adı nedir?

12. Ürünün Türkiye’de üretildiğini gösteren ibareye ne ad verilir?

### CEUAPLAR

**Elif:** TSE Belgesi

**Filiz:** Fatura

**Can:** Bütçe

**Musa:** Üretim

**Yeşim:** Tasarruf

**Aysun:** Bilinçli Tüketici

**Cenk:** Tüketici Mahkemesi

**Levent:** Para

**Nil:** TÜKODER

**Akif:** Yerli üretim

**Gül:** Garanti Belgesi

**Ali:** 175



1. Bir ürün satın alırken, üretim koşullarını, ürün içeriğini, ambalajını, kullanımını ve atıldıktan sonra çevre üzerindeki etkilerini öğrenerek karar veren kişiye ne ad verilir?

Eğitilmiş üretici

Devamlı müşteri

Bilinçli tüketici

Tasarruflu müşteri

2. Alışverişlerde ödenen paranın miktarını, vergilerini, alışverişin yapıldığı tarihi gösteren belgeye ne ad verilir?

Fiş

Garanti Belgesi

Makbuz

TSE

3. Herhangi bir gıda ürününün tüketileceği son günü gösteren işaretin adı nedir?

Üretim tarihi

Etiket

Son kullanma tarihi

Ambalaj

4. Bir ürün ya da mamülün hangi kalitede ve nitelikte olacağını belirlemek için kurulan kuruluşun adı nedir?

Türk Standartları Enstitüsü

Devlet Su İşleri

Bilinçli Tüketici Birliği

Tüketici Hakları Derneği

5. Ürünlerin amacına uygun kullanılması hâlinde insan sağlığına sosyal ve doğal yaşama zarar vermeyeceğini ifade eden işaret yazınız.

✓ ISO ✓ CE ✓ FAO ✓ %100

6. Aldığımız ürünün arızalanması durumunda yenisi ile değişimi ya da tamir edilmesini sağlayan, üretici firma ile bizim aramızda yapılmış olan sözleşmeye verilen adı yazınız.

✓ Fatura ✓ Garanti Belgesi

✓ Fiş ✓ Makbuz

7. Alışverişlerimizde yerli malı tercih edebilmek için barkod numaralarının hangi iki sayı ile başlaması gerektiğini yazınız.

✓ 868 - 869 ✓ 878 - 879

✓ 858 - 859 ✓ 898 - 899

8. Tüketici haklarının korunması geliştirilmesi ve tüketicilerin kendilerini koruyabilmeleri için gerekli bilince ulaşmasını amaçlayan kuruluşun ismini yazınız.

✓ ÇEVKO ✓ LÖSEV

✓ TÜKODER ✓ TSE



A. Yıldız ailesinin toplam geliri 30.000 TL'dir. Aşağıdaki soruları tabloya göre cevaplayınız.

1. Yıldız ailesi toplam ne kadar tasarruf yapmıştır?

2. Yıldız ailesi en fazla harcamayı nereye yapmıştır?

3. Yıldız ailesinin faturalarının toplamı kaç TL'dir?

4. Yıldız ailesi isteklerine toplam kaç TL harcamıştır?

5. Yıldız ailesi ihtiyaçlarına toplam kaç TL harcamıştır?

6. Yıldız ailesi toplam kaç TL harcamıştır?

Giderin Adı	Giderin Mik-tarı
Elektrik Faturası	400 TL
Su Faturası	200 TL
Doğal Gaz Faturası	1260 TL
Kira	8500 TL
Ulaşım	600 TL
Telefon Faturası	500 TL
Eğlence	2000 TL
Gıda	3000 TL
Kıyafet	2500 TL
Okul Masrafı	3000 TL

7. Yıldız ailesi en az harcamayı nereye yapmıştır?

B. Aşağıdaki davranışların hangi israfı önlemek için yapıldığını noktalı alanlara yazınız.

## İSRAF

1. Her gün balkon yıkamamalıyım.

1. ....

2. Gündüz odalarımızın ışıklarını yakmamalıyız.

2. ....

3. Kıyafetlerimiz eskimeden yenisini almamalıyız.

3. ....

4. Bayat ekmekleri çorbaların içine atabiliriz.

4. ....

5. ....

6. ....

7. ....

8. ....

5. Resim yapmak için defterlerimizin yapraklarını yırtmamalıyız.

6. Pazardan aldığımız meyveleri çürümeden yemeliyiz.

7. Çok uzun saatler tablet veya bilgisayarda oyun oynamamalıyız.

8. Yapılan sebze yemeklerini tüketmeden farklı yemek yapmamalıyız.



C. Aşağıdaki çalışma kağıdını yönergelere göre yapınız.

### ÇALIŞMA KAĞIDI

**Yönerge 1:** Aylık geliri 25.000 TL olan bir ailenin aşağıdaki aile bütçesi grafiğini inceleyerek soruları cevaplayınız.

1. Bu ailenin aylık toplam geliri kaç TL'dir?
2. Bu aile aylık ne kadar tasarruf etmiştir?
3. Bu aile ihtiyaçlarına ne kadar para harcamıştır?
4. Bu aile isteklere ne kadar para harcamıştır?

Isınma 1600 TL

Kira 10.000 TL

Ulaşım 700 TL

Eğlence 1500 TL

Gıda 2500 TL

Eğitim 2000 TL

Giyim 2500 TL

Sağlık 1500 TL

1. ....
2. ....
3. ....
4. ....

**Yönerge 2:** Aşağıdaki afişlerin ilgili olduğu israf türlerini verilen kavramlardan yararlanarak noktalı yerlere yazınız.



- ★ Ekmek israfı
- ★ Teknoloji israfı
- ★ Enerji israfı
- ★ Giysi israfı
- ★ Su israfı



**Yönerge 3:** Aşağıdaki kaynakları tükenebilir veya tükenmeyen kaynaklar olarak sınıflandırıp noktalı yerlere yazınız.

1. ....



3. ....

2. ....



4. ....



- Bir kişinin gelirinden aylık ya da günlük olarak belirli mikar para ayırıp gelecekteki ihtiyaçları karşılamaya veya belirli bir hedefe ulaşmaya yönelik faaliyetine "tasarruf" denir. Değersiz bir amaç, uğruna fazla mal, para, zaman ve emek harcamaya "israf" denir.

**D. Yönerge:** Verilen israf önlemlerinin hangisiyle ilgili olduğunu karşınıza yazınız.

- |  |                                  |                            |                          |
|--|----------------------------------|----------------------------|--------------------------|
| 1. Hayatımızı planlamalı ve işlerimizi bu plana uygun olarak yürütmeliyiz.         | <b>Elektrik İsrafını Önlemek</b> | <b>Su İsrafını Önlemek</b> | * Zaman İsrafını Önlemek |
| 2. Tabağımıza yiyebileceğimiz kadar yemek almalıyız.                               |                                  |                            | *                        |
| 3. Dişlerimizi fırçalarken musluğu kapatmalıyız.                                   | <b>Zaman İsrafını Önlemek</b>    |                            | *                        |
| 4. Yiyebileceğimiz kadar ekme satın almalıyız.                                     |                                  |                            | *                        |
| 5. Ütüleme işi bitmeden 5 dakika önce ütümüzü fişten çekmeliyiz.                   | <b>Yemek İsrafını Önlemek</b>    |                            | *                        |
| 6. Giysilerimizi temiz tutmaya ve doğru koşullarda saklamaya dikkat etmeliyiz.     |                                  |                            | *                        |
| 7. Kâğıdın her iki tarafını da kullanmalıyız.                                      | <b>Giysi İsrafını Önlemek</b>    |                            | *                        |
| 8. Bilgilerimizi bilgisayar ortamında korumalı ve iletmeliyiz.                     | <b>Kağıt İsrafını Önlemek</b>    |                            | *                        |
| 9. Gereksiz yanan lambaları kapatmalıyız.  |                                  |                            | *                        |
| 10. Artan yemekleri daha sonra tüketmek üzere doğru koşullarda saklamalıyız.       | <b>Ekme İsrafını Önlemek</b>     |                            | *                        |
| 11. Giyeceklerimizi tek tek değil biriktirip topluca ütülemeliyiz.                 |                                  |                            | *                        |
| 12. Televizyon seyretmeye, uykuya ve yemeğe gereğinden fazla zaman harcamamalıyız. |                                  |                            | *                        |
| 13. Çamaşır ve bulaşık makinelerini ekonomik programda çalıştırmalıyız.            |                                  |                            | *                        |
| 14. Bozuk muslukları tamir ettirmeliyiz.   |                                  |                            | *                        |
| 15. Duş süresini mümkün olduğunca kısa tutmalıyız.                                 |                                  |                            | *                        |
| 16. Bize küçük gelen temiz giysilerimizi ihtiyaç sahiplerine vermeliyiz.           |                                  |                            | *                        |

**Süreç Değerlendirme Ölçütü:** Etkinlik öğretmen tarafından değerlendirilip hedef kazanımlara ulaşıp ulaşılmadığı hakkında öğrenciye dönüt verilecektir.

16 Doğru



MÜKEMMEL

14 Doğru



İYİ

8 Doğru



ORTA

1-2 Doğru



GELİŞTİRİLMELİ



1. Hayatımızı sürdürürken aldığımız her mal ve hizmet için bir bedel öderiz. Bu bedel tüm dünyada bir değişim aracı ile yapılır. Bu değişim aracının adı nedir?

Pul
Para
Bilet
Puan

.....

2. Bir kimseye veya aileye belli zamanlarda, belli yerlerden ulaşan paraya ne ad verilir?

İsraf
Bütçe
Gider
Gelir

.....

3. Bir kişinin gelirinden aylık ya da günlük olarak belirli miktar para ayırarak, gelecekteki ihtiyaçları karşılamaya veya belirli bir hedefe ulaşmaya yönelik faaliyetine ne ad verilir?

Tasarruf
İsraf
Bütçe
Gider

.....

4.



Görselde anlatılmak istenen israf türünün adı nedir?

Elektrik israfı
Zaman israfı
Yiyecek israfı
Su israfı

.....

5. Tasarruf konulu bir kompozisyon yazacak olan Mikail'in yazısında kullanabileceği atasözünü yazınız.

- ✓ Bakarsan bağ, bakmazsan dağ olur.
- ✓ Damlaya damlaya göl olur.
- ✓ Güneş girmeyen eve, doktor girer.
- ✓ Mart kapıdan baktırır, kazma kürek yaktırır.

.....

6. Değersiz bir amaç uğruna fazla mal, para, zaman ve emek harcamaya verilen ismi yazınız.

- ✓ Tasarruf
- ✓ İsraf
- ✓ Tüketim
- ✓ Ticaret

.....

7. Gelirlerin akıllıca ve en çok fayda sağlayacak şekilde değerlendirilmesi anlamına gelen beceriye verilen adı yazınız.

- ✓ Medya okuryazarlığı
- ✓ Finansal okuryazarlık
- ✓ Ticari okuryazarlık
- ✓ Bütçe okuryazarlığı

.....

8. Dişlerimizi fırçalarken ve ellerimizi sabunlarken musluğu açık bırakmamak hangi israfın önüne geçmek için alınan tedbirler arasında yer alır? Yazınız.

- ✓ Su
- ✓ Ekmek
- ✓ Gıda
- ✓ Zaman

.....



- Devletler tarafından bizlerin özgürce kullanımına sunulan ve o ülkede uygulanan yasalarca korunan kazanımlara "hak" denir.

A. Aşağıda verilen diyagramda verilen soruların cevaplarını karşlarına yazınız.

Sorular		Cevaplar
En temel çocuk hakkı hangisidir?	1	
Hastalanan her çocuğun tedavi görmesi için kullanabileceği hak hangisidir?	2	
Çocukların okula gidip eğitim ve öğretime katılması hangi hak ile ilgilidir?	3	
Her çocuğun bir devletin vatandaşı olması hangi hak ile ilişkilendirilir?	4	
Her çocuğun yeterli, güvenli ve sağlıklı gıdaya ulaşabilmesi hangi hak ile ilgilidir?	5	
Her çocuğun dinlenmesi ve arkadaşlarıyla vakit geçirmesi hangi hak ile ilgilidir?	6	

B. Aşağıdaki görsellerdeki çocuklar hangi haklarını kullanmaktadır? Yazınız.

1. ....		4. ....
2. ....		5. ....
3. ....		6. ....





C. Aşağıdaki etkinlikleri verilen yönergelere göre yapınız.

**Yönerge 1:** Aşağıda verilen kavram haritasını uygun kelimelerle doldurunuz.

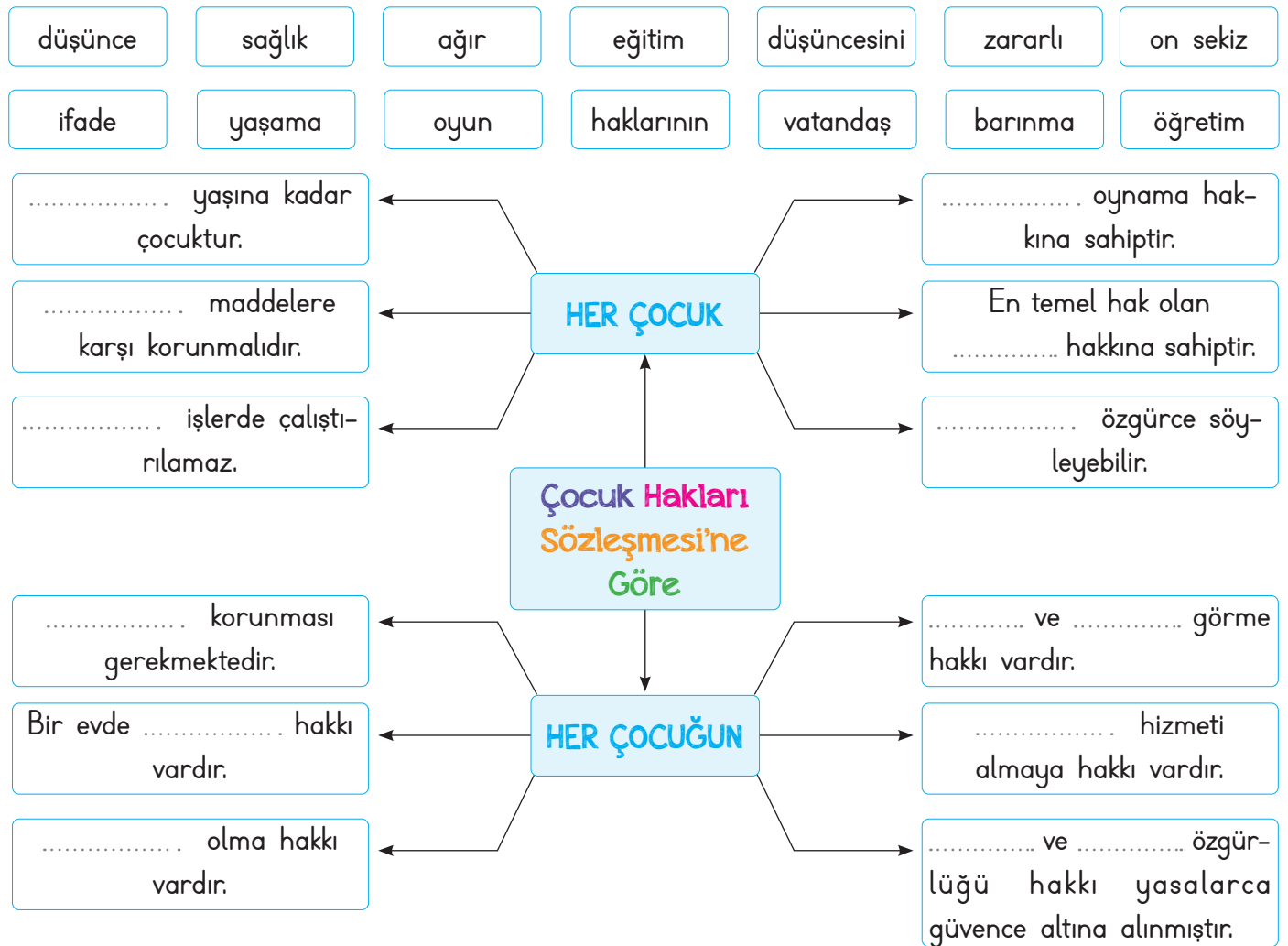

**Yönerge 2:** Çarklarda verilen soruların doğru cevaplarını noktalı yerlere yazınız.

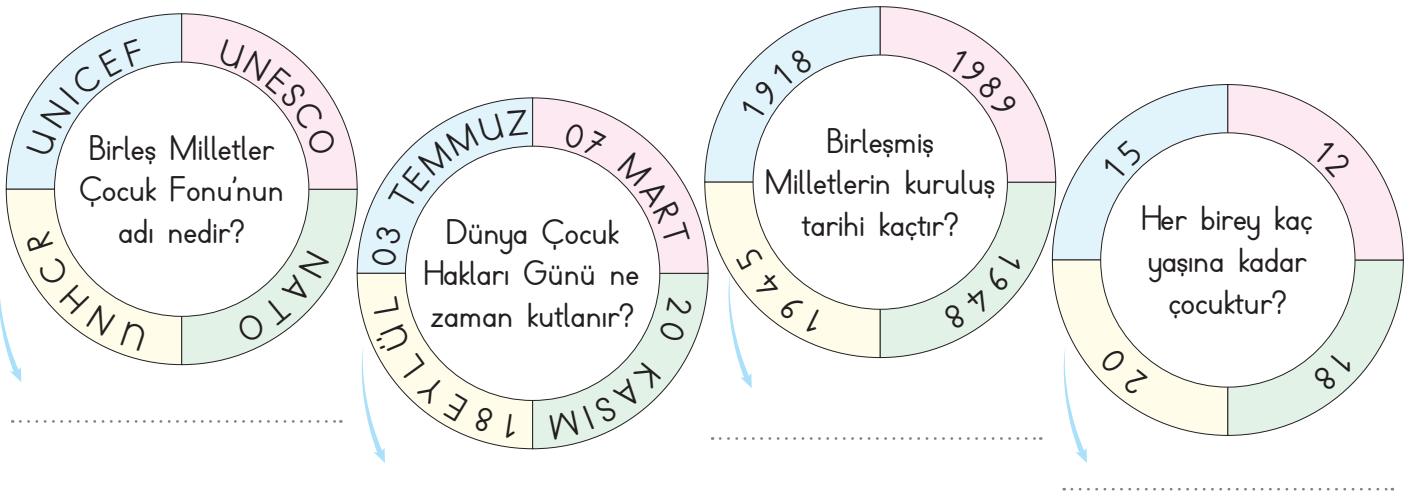



D. Aşağıdaki soruları tabloya göre cevaplayınız.

## ÇOCUK HAKLARI

### Görseller ve Semboller

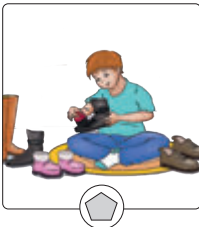
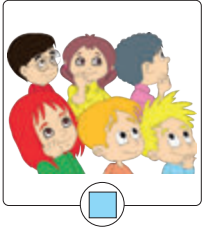
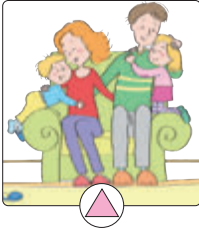
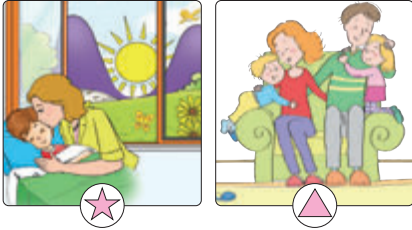

### Sorular

1. Her çocuğun bir aileye sahip olup barınması, burada sevgi ve ilgi görmesi hangi sembollerde verilen görseller ile ilgilidir?
2. "Her çocuğun ağır işlerde çalıştırılmayıp okula giderek eğitim görme hakkı vardır." cümlesi hangi sembollerle verilen görseller ile ilgilidir?
3. Her çocuğun boş zamanlarında dinlenme ve oyun oynama hakkına sahip olduğunu anlatan görseller hangi sembollerle gösterilmiştir?
4. "Her çocuk dengeli ve düzenli beslenmelidir. Hasta olan çocuklar sağlık hizmetlerinden yararlanabilmektedir." cümlelerini anlatan görseller hangi sembollerle gösterilmiştir?
5. "Her çocuk şiddet ve tehlikelere karşı korunup düşüncelerini özgürce ifade etme hakkına sahiptir." cümlesini anlatan görseller hangileridir?
6. Her çocuğun temiz bir çevrede yaşama hakkı olduğunu anlatan görsel hangi sembollerle gösterilmiştir?

### Cevaplar

1. ....
2. ....
3. ....
4. ....
5. ....
6. ....



1. Devletler tarafından bizlerin özgürce kullanımına sunulan ve o ülkede uygulanan yasalarca korunan kazanımlara ne ad verilir?

Özgürlük

Hak

Sorumluluk

Rol

2.



Yukarıda verilen logo hangi uluslararası kuruluşa aittir?

Avrupa Birliği

Birleşmiş Milletler

NATO

Avrasya Komisyonu

3. Dünya Çocuk Hakları Günü hangi gün kutlanmaktadır?

10 Eylül

10 Aralık

20 Kasım

15 Mayıs

4. Çocuk haklarının uluslararası antlaşmalarla güvence altına alınması için 20 Kasım 1989'da kabul edilen belgenin adı nedir?

İnsan Hakları Evrensel Beyannamesi

İklim Değişikliğine Dair Kanun

Eğitim ve Öğretim Hakkında Kararname

Çocuk Haklarına Dair Sözleşme

5. Dünya genelindeki çocuklara insani ve gelişimsel yardım sağlamaktan sorumlu Birleşmiş Milletler kuruluşunun adını yazınız.

✓ UNESCO ✓ UNICEF ✓ FAO ✓ WHO

6. Çocuk Haklarına Dair Sözleşme'ye göre her birey kaç yaşına kadar çocuk kabul edilmektedir?

✓ 15 ✓ 16 ✓ 18 ✓ 20

7. Birleşmiş Milletler Genel Kurulunda kabul edilen İnsan Hakları Evrensel Beyannamesi'nin kabul edilme tarihini yazınız.

✓ 1938 ✓ 1948 ✓ 1958 ✓ 1968

8. Dünya toplumunun barış içinde yaşaması, ilişkilerin geliştirilmesi ve sorunların birlikte çözülebilmesi için kurulan kuruluşun adını yazınız.

✓ Birleşmiş Milletler ✓ Avrupa Birliği

✓ Dünya Bankası ✓ Anadolu Ajansı



- Kişinin kendi davranışlarını veya kendi yetki alanına giren herhangi bir olayın sonuçlarını üstlenmesine **sorumluluk** denir.

A. Çalışma yaprağındaki etkinlikleri yönergelere göre yapınız.

### Çalışma Yaprağı

**Yönerge 2:** Aşağıda karışık olarak verilen kelimeleri cümle hâline getiriniz.

1. .... arttırır/öz güvenini/duygusu/çocukların/sorumluluk

2. .... alınan/ailede/çocukların/sorumluluğudur/kararlara/uyumak

3. .... sabah/çocuklar/toplamalıdır/yatağını/uyanınca

4. .... günü/çalışmalıyız/gününe/derslerimize

5. .... gitmek/için/zamanında/okula/çıkmalıyız/evden/erken

6. .... ihtiyaçlarını/çocuklar/sahibi/sorumluluk/karşılatabilir/kendi

**Yönerge 2:** Aşağıda verilen balık kılıçığı diyagramında boş bırakılan yerlere sorumluluklarımızı yazınız.

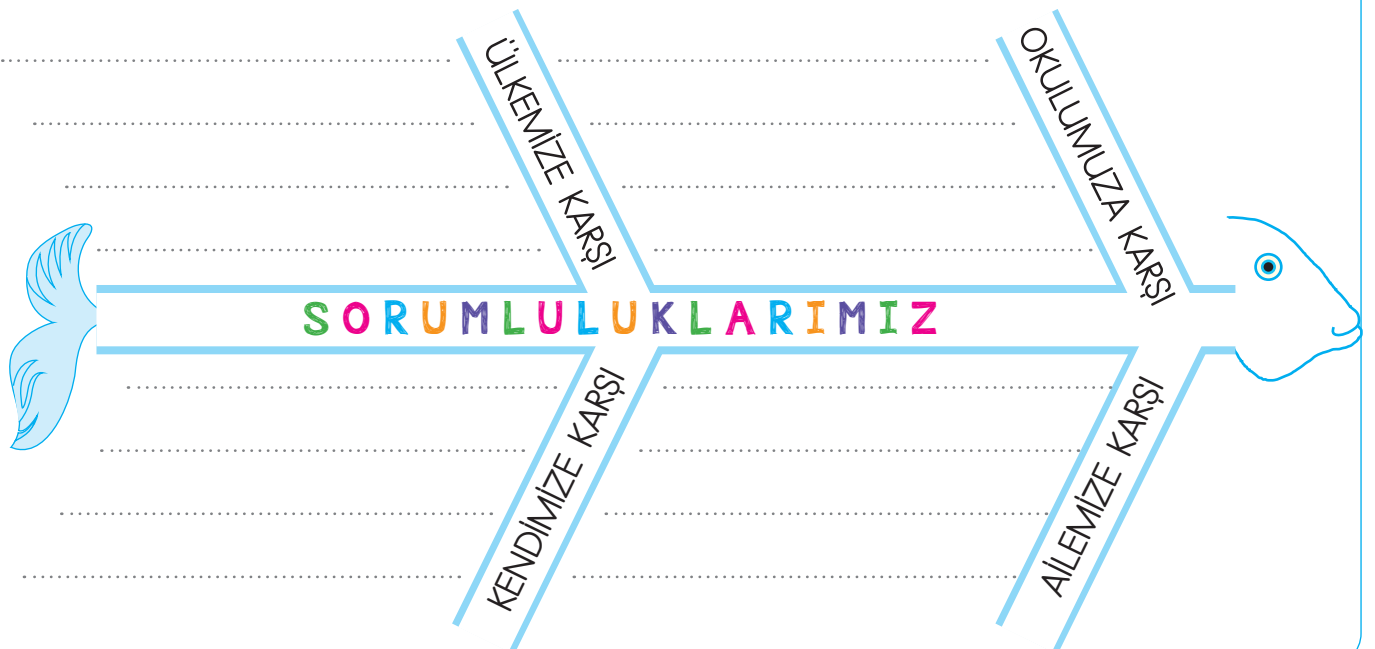



B. Oya ile Boranın haftanın günlerine göre sorumluluklarını yerine getirme durumlarına göre aşağıda verilen soruları cevaplayınız.

Okula geç kalmadım.

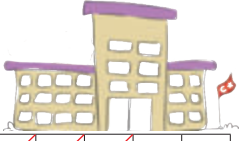

Oya: P S Ç P C C P

Bora: P S Ç P C C P

Günde iki kere diş-  
lerimi fırçaladım.



Oya: P S Ç P C C P

Bora: P S Ç P C C P

Odama topladım.



Oya: P S Ç P C C P

Bora: P S Ç P C C P

Kahvaltımı yaptım.



Oya: P S Ç P C C P

Bora: P S Ç P C C P

### SORUMLULUK PANOSU

1. Dış sağlığına önem veren çocuğun adı nedir?

.....

2. Okula hergün vaktinde varan çocuğun adı nedir?

.....

3. Kahvaltısını hiç aksatmayan çocuğun adı nedir?

.....

4. Her gün öğretmenini sessizce dinleyen çocuğun adı nedir?

.....

5. Televizyonu gereği kadar izlemeye önem vermeyen çocuğun adı nedir?

.....

Ödevlerimi tamamladım.

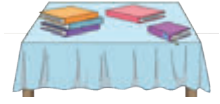

Oya: P S Ç P C C P

Bora: P S Ç P C C P

Televizyonu gereği kadar izledim.

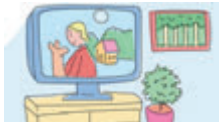

Oya: P S Ç P C C P

Bora: P S Ç P C C P

Arkadaşlarıma kötü söz kullanmadım.



Oya: P S Ç P C C P

Bora: P S Ç P C C P

Öğretmenimi sessizce dinledim.



Oya: P S Ç P C C P

Bora: P S Ç P C C P



C. Görsellerde verilen görev ve sorumlulukların kime ait olabileceğini numaraları kullanarak örnekteki gibi yazınız.

Babanın Sorumluluğunda Olan Görevler

Annenin Sorumluluğunda Olan Görevler



1



2



3



4

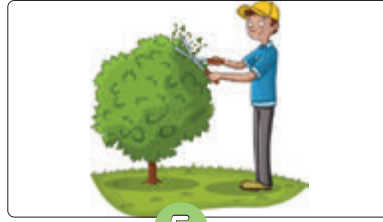

5

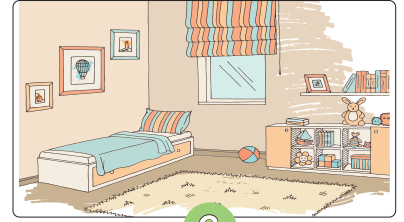

6



7

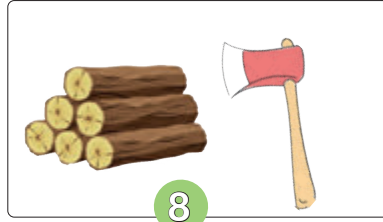

8



9

Çocukların Sorumluluğunda Olan Görevler

7- Evcil hayvanın bakımını üstlenmek

## GENEL DEĞERLENDİRME

Bu etkinlikten; ..... öğrendim.



1. Kişinin kendi davranışlarını veya kendi yetki alanına giren herhangi bir olayın sonuçlarını üstlenmesine ne ad verilir?

Hak
Sorumluluk
Özgürlük
Rol

.....

2. Odamızı temiz ve düzenli tutmak, anne ve babamızı üzmemek, onlara verdiğimiz sözleri tutmak hangi alan ile ilgili sorumluluklara örnektir?

Okul
Ev
Hastane
Pazar

.....

3. Görseldeki çocuk temel sorumluluklarından hangisini yapmaktadır?



Banyo
El ve yüz yıkamak
Tırnak kesmek
Ders çalışmak

.....

4. Sorumluluk sahibi bir birey olmak çok önemli bir özelliktir. Bu özelliğe sahip bireylere karşı toplumda gelişen duyguyu yazınız.

Korku
Saygı
Şaşkınlık
Endişe

.....

5. Toplumu oluşturan bireyler sorumluluk duygularını ilk olarak hangi ortamda öğrenirler? Yazınız.

✓ Okul      ✓ Aile      ✓ Sokak      ✓ Çarşı

.....

6. Sorumluluk alıp bu sorumlulukları yerine getiren çocuklarda hangi duygu gelişir? Yazınız.

✓ Kıskançlık      ✓ Özgürlük

✓ Öz güven      ✓ Duyarsızlık

.....

7. Bir spor dalında okul takımına girme kararı verince üzerimize çeşitli sorumluluklar alacağımızı biliriz. Buna göre bu sorumluluklar arasında olmayan maddeyi yazınız.

✓ Antrenmana zamanında gelmek

✓ Öğretmeni çok dikkatli dinlemek

✓ Verilen taktikleri uygulamak

✓ Antrenmana okul formasıyla katılmak

.....

8. Sınıf başkanının sorumlulukları arasında yer almayan görevi yazınız.

✓ Sınıf içinde düzeni sağlamak

✓ Ders içinde huzurun sağlanmasında öğretmenine yardımcı olmak

✓ Sınıf içi olaylardan sınıf öğretmenini haberdar etmek

✓ Sınıfın düzenini bozan öğrencileri okuldan atmak

.....



- Öğrencilerin ilgi ve yeteneklerine göre okullarda katıldıkları faaliyetlere "eğitsel ve sosyal etkinlik" denir.

A. Aşağıdaki eğitsel ve sosyal etkinliklerin isimlerini noktalı yerlere yazınız.

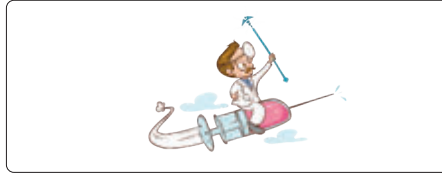

B. V diyagramındaki ifadelerden birbirini tamamlayarak cümle oluşturanları bulunuz.

CÜMLENİN BAŞ KISMI

DEVAMINA GELECEK İFADE

1. Okul, öğrencilerin sosyalleşmesinde
2. Etkinlikler çocukların özgür ve
3. Öğrenciler başarıya ve kabul görme
4. Eğitsel ve sosyal etkinlikler, sorunlara

Birbirini  
Tamamlayan  
İfadeler

- a. çözüm üretme yeteneğini geliştirir.
- b. rol oynayan önemli bir kurumdur.
- c. etkin bireyler olmasına yardım eder.
- d. duygularını sosyal etkinliklerle kazanır.

1'in devamı

2'nin devamı

3'ün devamı

4'ün devamı





C. Öğrencilerin verdikleri bilgileri dikkate alarak hangi kulübe katılmaları gerektiğini noktalı yerlere yazınız.

Cenk

Top ile hareketler yapmayı, onu sektirmeyi çok seviyorum. Fırsat bulduğum her an futbol oynuyorum.

Elif

Çok güzel gitar çalıyorum. Sesim de güzel olunca hem söyleyip hem çalıyorum.

Alp

Sokakta ıslanmış, hasta hayvanları görünce çok üzülüyorum. Onlar için çeşitli faaliyetler yapmaya çalışıyorum.

Ela

Yaptığım taklitlere herkes çok gülüyor. Rolden role girip çeşitli karakterleri canlandırabiliyorum.

Yiğit

Bir sürü boya kalemim var. Renklerle oynamayı çok severim. Doğa resimleri yapmaya bayılıyorum.

Arzu

Kitap okumayı çok seviyorum. Biriktirdiğim harçlıklarla kitaplar alıyorum.

D. Aşağıda amaçları verilen kulüplerin isimlerini yazınız.

### Amaçları

- \* Kitap okumayı bütün çocuklara aşılacak
- \* Koro çalışmaları yaptırarak özel günlerde etkinlik hazırlamak
- \* Hayal gücümüzü boyalarla kağıtlara aktarmak
- \* Strateji adımlarını öğrenerek zekâ düzeyini arttırmak
- \* Farklı yerleri görüp oralar ile ilgili fikir sahibi olmak

### Kulüpler



**E. Yönerge:** Konuşma kartlarındaki sözcüklerin çağrıştırdığı kulüplerin isimlerini örnekteki gibi yazınız. Bu etkinliği iki arkadaşınızla birlikte yapınız. Herkes dört kartı değerlendirecektir.

* Keman
* Nota
* Şarkı
Müzik Kulübü

* Gol
* Kale
* Penaltı

* Perde
* Rol
* Figüran

* Temizlik
* Çevre
* Koruma

* Boya
* Fırça
* Palet

* Hikâye
* Şiir
* Kitap

* Deprem
* Uyarı
* Sel

* Yöresel
* Oyun
* Kıyafet

* Hak
* Seçim
* Özgürlük

* Fil
* Kale
* Strateji

* Doğa
* Fotoğraf
* Gezmek

* Piyano
* Enstrüman
* Solo

### AKRAN DEĞERLENDİRME FORMU

İfadeler			Gruptaki Arkadaşlarımızın İsimleri	
☆☆☆ İyi	☆☆ Orta	☆ Geliştirilebilir		
Kulüpleri doğru tahmin etme				
Grup üyeleri ile yardımlaşma				
Gruptaki görevini yerine getirme				



F. Yönerge: Aşağıda faaliyet ve amaçları verilen eğitsel ve sosyal etkinlikleri noktalı yere yazınız.

1. Sokakta yaşayan aç ve hasta olan hayvanların ihtiyaçlarını gidermeye çalışıyoruz.

7. Sınıfımızda ve okulumuzdaki öğrencilerin kitap okumasına yardımcı olmak için çeşitli faaliyetler yapıyoruz.

2. Kulüp üyelerimizin rol ve taklit yeteneklerini geliştirerek gösterilere katılmalarına yardımcı oluyoruz.

8. Notaları öğrenerek şarkı söylemeyi ayrıca bir müzik aleti çalmayı öğreniyoruz.

3. Çeşitli faaliyetlerle sağlanan geliri ihtiyaç sahiplerine ulaştırarak toplumsal dayanışmayı arttırmaya çalışıyoruz.

9. Yaptığımız etkinliklerle, sağlıklı yaşama ve harekete geçme bilinci oluşturmaya çalışıyoruz.

4. Ülkemizin doğal güzelliklerini ve tarihi eserlerini inceleyip çevremizdeki insanlara bu bilgiyi aktarmaya çalışıyoruz.

10. Doğal afetlerde ve çeşitli felaketlerde insanların can ve mal kaybını önlemeye çalışıyoruz.

5. Öğrencilerin akıl oyunları oynayarak, planlama yapma, mantık yürütme ve hafıza alanlarında gelişmelerini sağlıyoruz.

11. Kişilere uygulamalı olarak alışverişte dikkat edilmesi gerekenleri öğretmeye çalışıyoruz.

6. Yabancı dilde gelişim, sağlamak, dil öğrenmeyi ve konuşmayı alışkanlık hâline getirmek için çeşitli etkinlikler yapıyoruz.

12. Öğrencilerin; bilgisayar, yazılım ve bilişim teknolojileri hakkında bilgi sahibi olmasını amaçlayan faaliyetler yapıyoruz.

**Süreç Değerlendirme Ölçütü:** Etkinlik öğretmen tarafından değerlendirilip hedef kazanımlara ulaşıp ulaşılmadığı hakkında öğrenciye dönüt verilecektir.

12 Doğru

8 - 11 Doğru

4 - 7 Doğru

1-3 Doğru



MÜKEMMEL



İYİ



ORTA



GELİŞTİRİLMELİ



1. Öğrencilerin ilgi ve yeteneklerine göre okullarda katıldıkları faaliyetlere ne ad verilir?

.....

Yardımlaşma ve Dayanışma
Eğitsel ve Sosyal
Spor ve Yarış
Belirli Gün ve Haftalar

2. Öğrencilerin ilgi ve yetenekleri doğrultusunda fidan dikme etkinliği yapacağında hangi kuruluştan destek alabilir?

.....

KIZILAY
AFAD
TEMA
YEŞİLAY

- 3.



Görseldeki öğrenciler okullarında hangi eğitsel ve sosyal etkinlik kulübüne katılmışlardır?

.....

İlk Yardım
Gezi, Tanıtma ve Turizm
Spor
Kütüphane

4. Okullarda gerçekleştirilen eğitsel ve sosyal etkinliklere katılmak öğrencileri hangi yönde geliştirir?

.....

Yalnızlaşma
Bireyselleştirme
Sosyalleştirme
Haberleşme

5. Ormanda kalmayı, çadır kampı kurmayı çok severim. Arkadaşlarım bana "Senin yön bulma yeteneğin çok gelişmiş." der. Katılmam gereken kulübün adını yazınız.

- ✓ Zeka Oyunları Kulübü
- ✓ İzcilik Kulübü
- ✓ Sağlık ve Temizlik Kulübü
- ✓ Kütüphanecilik Kulübü

### 6. KİTAP OKUYALIM BİRBİRİMİZE ANLATALIM

Bu etkinliği düzenleyen ve öğrenciler arasında kitap okuma alışkanlığı kazandırmaya çalışan kulübün adını yazınız.

- ✓ Çocuk Hakları Kulübü
- ✓ Hayvanları Koruma Kulübü
- ✓ Halk Oyunları Kulübü
- ✓ Kütüphanecilik Kulübü

7. • Sabun • Su  
• Hastalık • Çöp  
• Üç Öğün • Obezite

Bu sözcüklerin çağrıştırdığı kulübün ismini yazınız.

- ✓ Gezi, Tanıtma ve Turizm
- ✓ Sağlık, Temizlik ve Beslenme Kulübü
- ✓ Kültür ve Edebiyat Kulübü
- ✓ Sivil Savunma Kulübü



8. Aşağıda verilen eğitsel ve sosyal etkinliklerden sanat ile ilgili olanı yazınız.

- A) Tiyatro Kulübü
- B) Spor Kulübü
- C) Kütüphanecilik Kulübü
- D) Satranç Kulübü

9. Tütün, alkol, madde bağımlılığı, kumar, internet ve teknoloji bağımlılığı gibi gençliğe ve topluma zarar veren zararlı alışkanlıklarla mücadele etmek amacıyla çeşitli faaliyetler yapan kulübün adını yazınız.

- A) İnsan Hakları Kulübü
- B) Bilişim ve İnternet Kulübü
- C) Yeşilay Kulübü
- D) Meslek Tanıtma Kulübü

10. Bir okulda resim kulübüne üye olan öğrenciler yıl sonunda hangi etkinliği düzenleyerek çalışmalarını sunarlar? Yazınız.

- A) Turnuva
- B) Sergi
- C) Gösteri
- D) Film

11. Kişide doğuştan bulunan, kişinin herhangi bir iş yapabilme kapasitesi olarak tanımlanan ve kulüplerin öğrencilere bu özelliklerini geliştirme fırsatı sunduğu kapasitenin adını yazınız.

- A) İstek
- B) İhtiyaç
- C) Yetenek
- D) İlgi

12. Sosyal yardımlaşma ve dayanışma kulübü üyelerinin amaçlarına ulaşabilmek için yaptıkları etkinliklerden olanları yazınız.

- ✓ Kermes
- ✓ Maç
- ✓ Doğa yürüyüşü
- ✓ Gösteri
- ✓ Turnuva
- ✓ Bağış kampanyası

13. Spor kulübünün faaliyetlerine örnek olabilecek olan iki etkinliği yazınız.

- ✓ Basketbol
- ✓ Satranç
- ✓ Tenis
- ✓ Dama
- ✓ Atıcılık
- ✓ İzcilik

14. Bir okulda gerçekleştirilen kulüp çalışmalarının amaçları arasında sayılabilecek iki özelliği yazınız.

- ✓ Birlikte çalışma
- ✓ Kendini düşünme
- ✓ Pasif olma
- ✓ Demokratik olma
- ✓ Bencil davranma
- ✓ Uyanık olma

15. Kulüp seçiminde dikkat edilmesi gerekenlerden iki tanesini yazınız.

- ✓ Popüler olması
- ✓ Yeteneğimize uygun olması
- ✓ Arkadaşlarımızın gittiği kulüp olması
- ✓ İsteddiğimiz kulüp olması
- ✓ Az sayıda kişinin seçtiği kulüp olması
- ✓ Müdürün söylediği kulüp olması



- Hiçbir kimseye ya da devlete bağlı olmadan kendi geleceği ile ilgili karar alabilmeye "bağımsızlık" denir. Herhangi bir kısıtlamaya, zorlamaya bağlı olmaksızın düşünme veya davranmaya "özgürlük" denir.

A. Aşağıdaki çocukların sözlerine bakarak çocukların yaşadıkları ülkeleri bağımsız ve bağımsız olmayan ülkeler olarak gruplandırınız. İsimlerini uygun panolara yazınız.

<p><b>Rukiye:</b> Birçok hakkımı kullanmıyorum.</p>	<p><b>Bağımsız Ülke</b></p> <p>.....</p> <p>.....</p> <p>.....</p>	<p><b>Erva:</b> Yarınlarıma umutla bakıyorum.</p>
<p><b>Nurdan:</b> Huzur ve güven içinde yaşıyorum.</p>		<p><b>Meryem:</b> Korku ve endişe içinde yaşıyorum.</p>
<p><b>Buse:</b> Haklarımı özgürce kullanabiliyorum.</p>	<p><b>Bağımsız Olmayan Ülke</b></p> <p>.....</p> <p>.....</p> <p>.....</p>	<p><b>Yusuf:</b> Hayallerimi gerçekleştirebilmek için her türlü imkâna sahip değilim.</p>
<p><b>Sude:</b> İstediğim yere seyahat edebiliyorum.</p>		<p><b>Burak:</b> Gittiğim kurumlarda eşit muamele göremiyorum.</p>

B. Aşağıda tanımları verilen cümlelerin ilgili olduğu kelimeleri kelime havuzundan bulup noktalı yerlere yazınız.

	<p>Kelime Havuzu</p>	
<p>Herhangi bir sınırlamaya, zorlamaya ve kısıtlamaya bağlı olmadan düşünme ve davranma.</p>	<p><b>ÖZGÜRLÜK</b></p>	<p>Bir toprak parçası üzerindeki kural koyma gücü.</p>
<p>Cevap: .....</p>	<p><b>MECLİS</b></p>	<p>Cevap: .....</p>
<p>Başka bir devletin emrine girmeden milli çıkarlar doğrultusunda hareket edebilme.</p>	<p><b>EGEMENLİK</b></p>	<p>Bir konuyu görüşmek tartışıp karar bağlamak için bir araya gelmiş kişiler topluluğu.</p>
<p>Cevap: .....</p>	<p><b>BAĞIMSIZLIK</b></p>	<p>Cevap: .....</p>



C. Aşağıda karışık olarak verilen cümlelerden kurallı ve anlamlı cümleler oluşturunuz.

1. .... ..... .....	1. Cumhuriyeti / Türkiye / laik / sosyal / ve / demokratik / hukuk / devletidir / bir	4. .... ..... .....
2. .... ..... .....	2. TBMM / egemenliğimizin / devletimizin / ulusal / sembolü / yüce / kurumudur / en	5. .... ..... .....
3. .... ..... .....	3. birey / haklarımızı / olarak / sorumluluklarımızı / ve / ayrıca / bilmeliyiz	6. .... ..... .....
	4. Milletvekilleri / egemenliği / ulusal / üzere / gerçekleştirmek / çıkarırlar / yasalar	
	5. Nisan / 23 / Egemenlik / Ulusal / ve / Bayramı / Çocuk / dünyada / edilen / çocuklara / armağan / bayramdır / ilk	
	6. anayasası / temel / Türk / egemenliğin / dayanağıdır / milletin	

D. Aşağıda verilen şekillerin içlerinde yazan kelimeyle kenarlarında aynı anlama gelen kelimeyi bulup boş bırakılan alanlara yazınız.

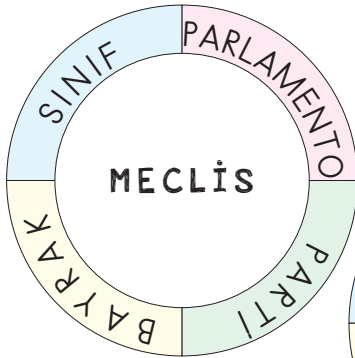

.....

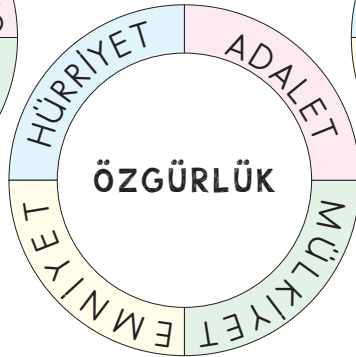

.....



.....

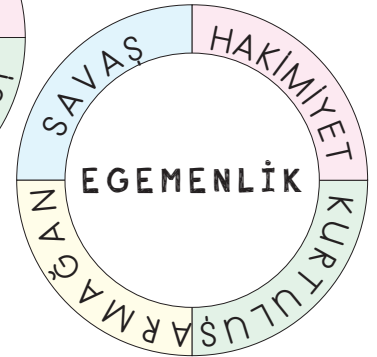

.....



E. Aşağıda verilen soruların cevaplarını balık kılıçığı diyagramındaki noktalı yerlere yazınız.

SORULAR		CEVAPLAR
1. 23 Nisan 1920'de açılan meclisin kısa ismi nedir?		1. ....
2. Bir kişinin hiçbir engel ve sınırlanmaya uğramadan istediği gibi hareket edebilmesine ne ad verilir?		2. ....
3. İnsanların özgürlüğünü elinden almaya çalışan ve onların huzurunu bozan yıkıcı faaliyete ne ad verilir?		3. ....
4. Bir toprak parçası ya da mekân üzerindeki kural koyma gücüne ne ad verilir?		4. ....
5. Demokrasi ve Milli Birlik Gününün olduğu ay hangisidir?		5. ....
6. Türkiye Büyük Millet Meclisi hangi şehrimizde açılmıştır?		6. ....
7. Dünyadaki tüm çocuklara armağan edilen bayram hangi gün kutlanır?		7. ....
8. Hangi savaştan sonra yurdumuz düşman işgaline uğramıştır?		8. ....

**Süreç Değerlendirme Ölçütü:** Etkinlik öğretmen tarafından değerlendirilip hedef kazanımlara ulaşıp ulaşılmadığı hakkında öğrenciye dönüt verilecektir.

8 Doğru



MÜKEMMEL

6 - 7 Doğru



İYİ

4-5 Doğru



ORTA

1-3 Doğru



GELİŞTİRİLMELİ





F. Tanılayıcı dallanmış ağaçta verilen bilgilerden doğru olanları takip ediniz. Ulaştığınız tarihte hangi olayın gerçekleştiğini yazınız. Aşağıdaki tabloda diğer bilgilerin doğru ya da yanlış olma durumunu değerlendiriniz.

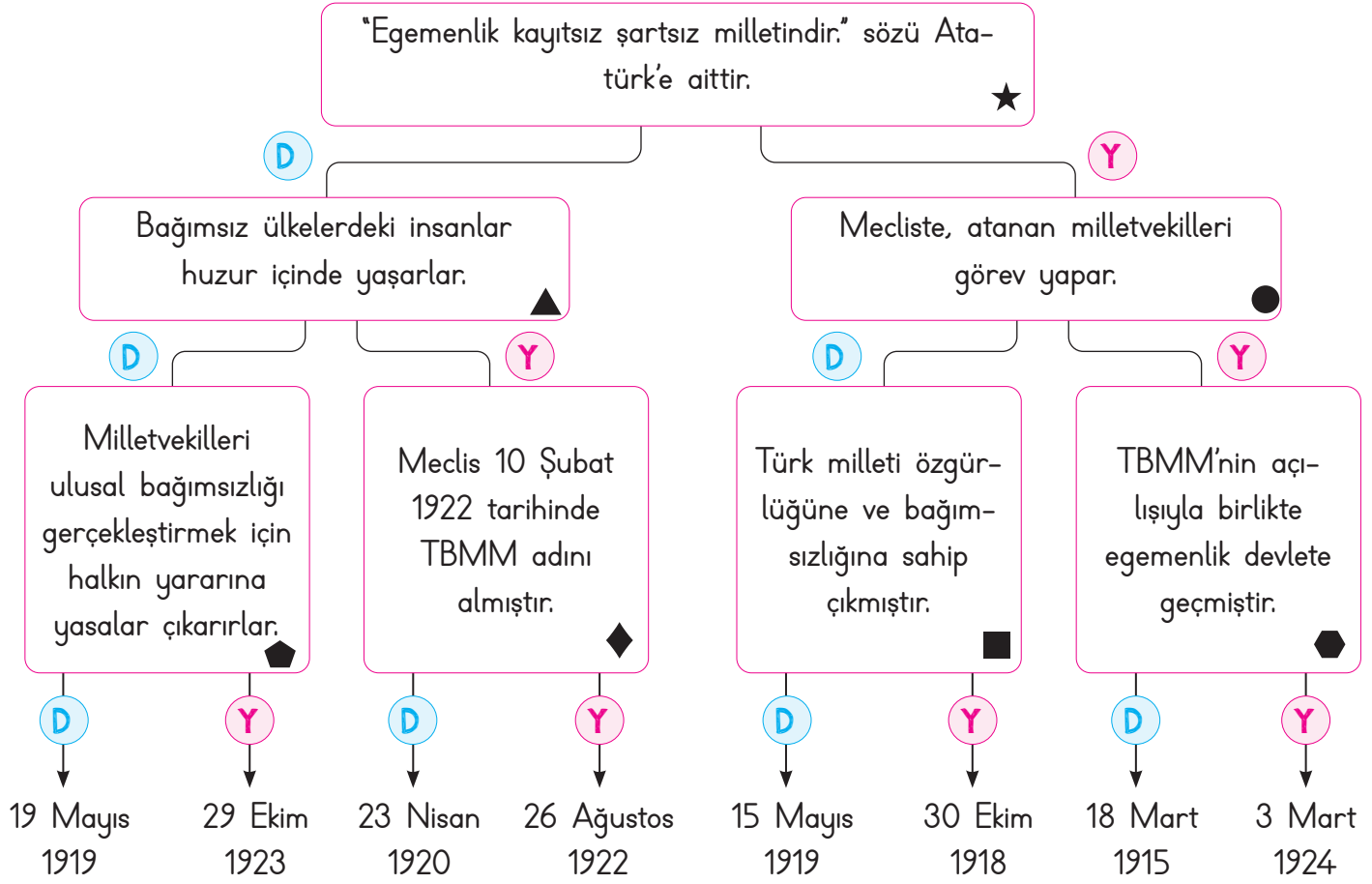

Ulaşılan Tarih ve Olay: .....

Bilgiler	Doğru	Yanlış	Yanlış olan bilgilerin doğrusunu yazınız.
★	<b>D</b>	<b>Y</b>	
▲	<b>D</b>	<b>Y</b>	
●	<b>D</b>	<b>Y</b>	
⬠	<b>D</b>	<b>Y</b>	
◆	<b>D</b>	<b>Y</b>	
■	<b>D</b>	<b>Y</b>	
⬡	<b>D</b>	<b>Y</b>	



1. Atatürk'ün çocuklara armağan ettiği bayram hangi tarihte çıkarılan bir kanunla Ulusal Egemenlik ve Çocuk Bayramı adını aldı?

20 Nisan 1983
20 Şubat 1983
19 Mayıs 1990
13 Haziran 1995

.....

2. Yurdumuz hangi savaştan sonra İtilaf Devletleri tarafından işgal edilmiştir?

Kurtuluş Savaşı
II. Dünya Savaşı
I. Dünya Savaşı
Trablusgarp Savaşı

.....

3. Yurdumuzu düşman işgalinden kurtarmak isteyen kadın, erkek, çocuk, genç ve yaşlı demeden tüm milletimiz elinden gelen her şeyi yapmak için kimin yanında yer almıştır?

Çerkez Ethem
Ahmet Anzavur
Atatürk
Damat Ferit

.....

4. Türkiye Büyük Millet Meclisinin açılış tarihi kaçtır?

29 Ekim 1923
23 Nisan 1923
19 Mayıs 1919
23 Nisan 1920

.....

5. Milli Mücadele'miz TBMM tarafından yürütülerek başarıya ulaşmıştır. Bu nedenle meclisimize verilen ünvanı yazınız.

- ✓ Ulu Meclis                      ✓ Büyük Meclis  
✓ Gazi Meclis                    ✓ Lider Meclis

.....

6. Herhangi bir kısıtlamaya veya zorlamaya bağlı olmaksızın düşünme veya davranmaya ne ad verilir? Yazınız.

- ✓ Adalet                              ✓ Özgürlük  
✓ Egemenlik                        ✓ Hak

.....

7. Ulusal egemenliğimizin sembolü ve devletimizin en yüce kurumunun adı nedir? Yazınız.

- ✓ TEMA                                ✓ DSİ  
✓ THY                                 ✓ TBMM

.....

8. Atatürk, Milli Mücadele'yi başlatmak için hangi şehre ayak basmıştır? Yazınız.

- ✓ İzmir                                ✓ Ankara  
✓ Antalya                            ✓ Samsun

.....



9. "Bütün cihan bilmelidir ki artık bu devletin ve milletin başında hiçbir kuvvet yoktur, hiçbir makam yoktur. Yalnız bir kuvvet vardır. O da milli egemenliktir." sözü kime aittir? Yazınız.

- A) İsmet İnönü
- B) Kâzım Karabekir
- C) Fevzi Çakmak
- D) Mustafa Kemal

10. Atatürk'ün Türk çocuklarına armağan ettiği bayramın adını yazınız.

- A) Gençlik ve Spor Bayramı
- B) Zafer Bayramı
- C) Ulusal Egemenlik ve Çocuk Bayramı
- D) Cumhuriyet Bayramı

11. Demokrasi ve Milli Birlik Gününün kutlandığı tarihi yazınız.

- A) 20 Mayıs
- B) 15 Temmuz
- C) 30 Eylül
- D) 10 Aralık

12. Türkiye Büyük Millet Meclisi'nin bulunduğu şehrin adını yazınız.

- A) Manisa
- B) Bursa
- C) Ankara
- D) Adana

13. Ülkemizin bağımsızlık sembollerinden iki tanesini yazınız.

- ✓ Bayrağımız
- ✓ Okulumuz
- ✓ İstiklâl Marşımız
- ✓ Törenlerimiz
- ✓ Evimiz
- ✓ Kimlik numaramız

14. Türkiye Cumhuriyeti'nin anayasamızda belirtilen özelliklerinden iki tanesini yazınız.

- ✓ Demokratik
- ✓ Hukuk
- ✓ Sömürgeci
- ✓ Yayılmacı
- ✓ Savaşçı
- ✓ İşgalci

15. Bir ülkeyi yönetme yetkisi, egemen olma anlamlarına gelen kavramları yazınız.

- ✓ Egemenlik
- ✓ Özgürlük
- ✓ Adalet
- ✓ Bağımsızlık
- ✓ Hakimiyet
- ✓ Hak

16. Cumhuriyet kavramının ilgili olduğu kelimeleri yazınız.

- ✓ Seçim
- ✓ Kral
- ✓ Demokrasi
- ✓ Esaret
- ✓ Padişah
- ✓ Saltanat



- Yeryüzünü oluşturan büyük kara parçalarına "kıtı" denir. Dünya üzerinde "7" kıta vardır. Ülkemizin komşu sayısı "8"dir. Bu ülkeler; Bulgaristan, Yunanistan, İran, Irak, Gürcistan, Ermenistan, Suriye ve Azerbaycan (Nahçıvan)'dır.

A. Aşağıda rakamlarla gösterilen kıtaların adlarını örnekteki gibi noktalı yerlere yazınız.

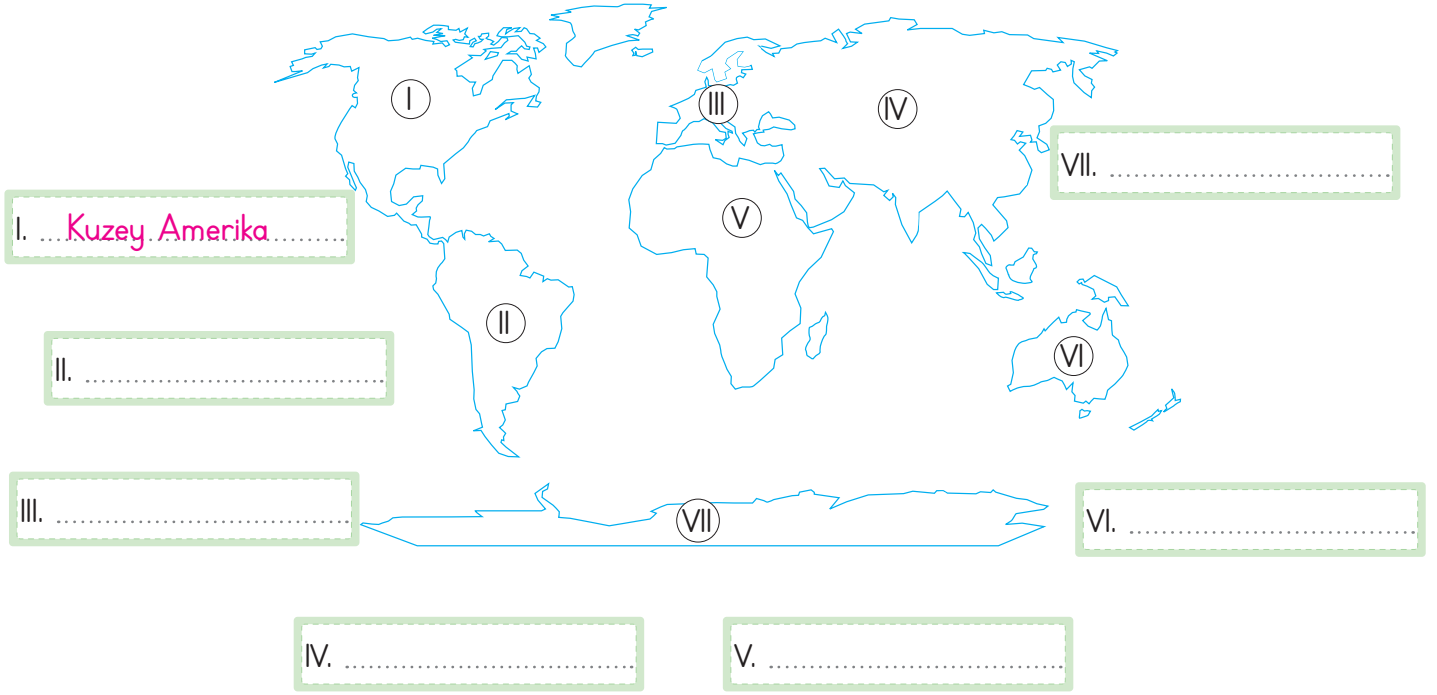

B. Aşağıda verilen olimpiyat halkalarının hangi kıtalara ait olduğunu noktalı yerlere yazınız.

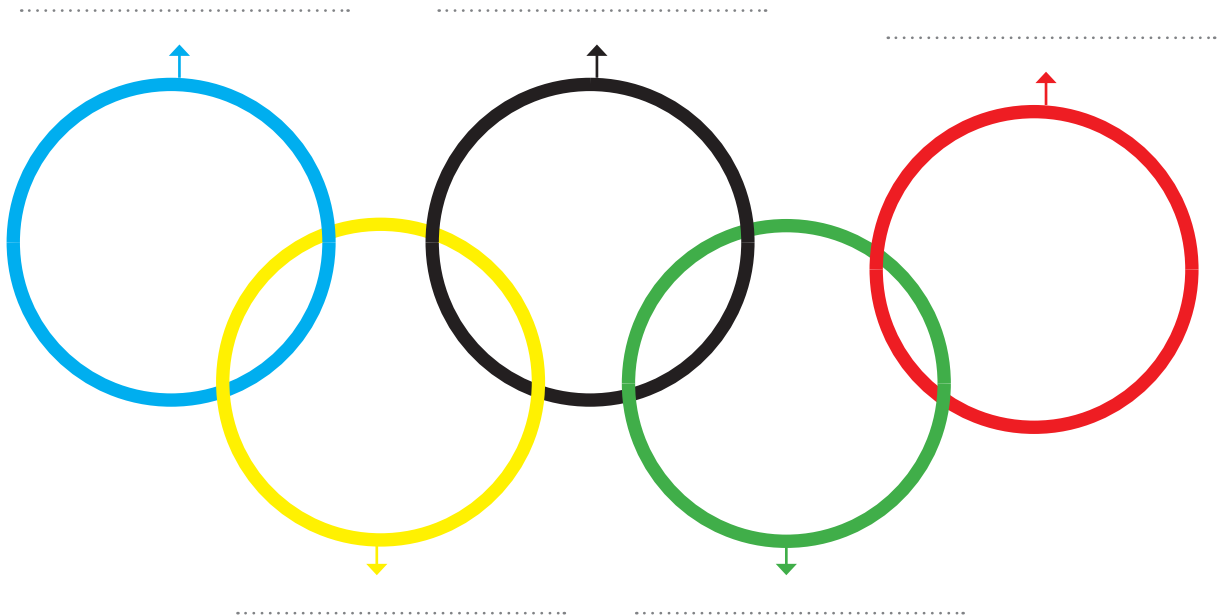



C. Aşağıda verilen şifreleme sisteminde her bir harf, sistemdeki konumuna göre bir sembol ile gösterilmiştir. Şifrelenmiş olan ülkeleri semboller vasıtasıyla bulup ülkelerin bulunduğu kıtaları yanlarına yazınız.

Ç	E	U	A	J
D	T	Y		N
R		İ	B	S
L	K	V	F	Z

1

.....

ÇİN - ASYA

.....

2

.....

.....

3

.....

.....

4

.....

.....

5

.....

.....

6

.....

.....

D. Türkiye'nin komşularını noktalı yerlere yazınız.





E. Verilen görselleri kullanarak örnekteki gibi cümleler oluşturunuz.

1.



Arkadaşımın İstanbul'da Kız  
Kulesini izleyerek Türk kahvesi  
içtik.

2.



3.



4.



5.



6.



7.



8.





1. Yeryüzünü oluşturan büyük kara parçalarına ne ad verilir?

Okyanus

Göl

Kıta

Deniz

2.



Görseli verilen bayrak hangi devlete aittir?

Hindistan

Azerbaycan

Mısır

Finlandiya

3. Türkiye'nin batı komşularının isimleri nelerdir?

İran-İrak

Suriye  
-ErmenistanBulgaristan  
-YunanistanGürcistan  
-Azerbaycan

4. Ülkemizle arasında en uzun kara sınırı olup başkenti Şam olan komşu ülkenin adı nedir?

Suriye

İrak

İran

Yunanistan

5. And Dağları - Amazon Nehri - Lima

Yukarıdaki kelimelerin çağrıştırdığı ülkenin adı nedir?

Meksika

Polonya

Avustralya

Peru

6. Dünya üzerinde kaç kıta olduğunu kutucuğa yazınız.

✓ 6

✓ 7

✓ 8

✓ 9

7.



Dünya üzerindeki yeri verilen ülkenin adını yazınız.

✓ Polonya

✓ Finlandiya

✓ Avustralya

✓ Hindistan

8. Meksika dendiğinde aklımıza gelen dünyaca ünlü piramidinin adını yazınız.

✓ Chitcen İtza

✓ Maldum Snefru

✓ Keops

✓ Mikerinos

9. Ülkemizin komşularının sayısını yazınız.

✓ 6

✓ 7

✓ 8

✓ 9

10.



Yanda bayrağı verilen sınır komşumuzun ismini yazınız.

✓ Gürcistan

✓ Ermenistan

✓ Azerbaycan

✓ Yunanistan



- Kardeş ülke olarak tabir edilen bağımsız Türk devleti sayısı "6"dır. Dünya üzerinde farklı kültürlerle sahip yüzlerce toplum vardır.

A. Aşağıda haritaları ve bayrakları verilip isimlerinin harfleri karıştırılan Türk Cumhuriyetlerini noktalı yerlere yazınız.



Ü R K T Y E İ



Ö İ T Z B K E N S A



T A Ü R İ M S E K N T N



I S K N T İ A Z I G R



E A C Z B Y R N A A



K İ A N T Z A S K A



Z U K Y E / K B İ S R İ / Ü R T K / U C M U H İ Y E T R İ

B. Resimleri verilen kültürel unsurların isimlerini bulmacaya yerleştiriniz. Sembollere karşılık gelen harfleri bularak şifreyi çözünüz.



1									●
2									
3					★				
4				■					

ŞİFRE:

★	●	■





1. Yüz ölçümü bakımından en büyük Türk devleti olup başkenti Astana olan devletin adı nedir?

Türkmenistan
Azerbaycan
Kırgızistan
Kazakistan

.....

2. Kuzu eti ve nohut ile yapılan bir tür güveç olan "Abgoosht" isimli yemek hangi ülkeye aittir?

Kore
İran
Japonya
İtalya

.....

3. Japonya'ya özgü bir oyun olan "kagome kagome" oyununda gözü bağlı olan ebeye verilen ad nedir?

Kilt
Go
Oni
Sari

.....

4. Fatih Sultan Mehmet'in 1463 yılında Bosna Hersek'i fethetiktikten sonra bölgede yaşayan Hristiyan halka güvence olarak verdiği belgenin adı nedir?

Tapu
Ahitname
Ferman
Berat

.....

5. İskoçya'da sadece erkeklerin giydiği yöresel kıyafete verilen ad nedir?

Sari
Kimono
Kilt
Bindallı

.....

6. Kardeş ülke olarak tabir edilen bağımsız Türk devletlerinin sayısını yazınız.

✓ 5      ✓ 6      ✓ 7      ✓ 8

.....

7. • Origami      • Sakura  
• Go      • Kimono

Yukarıdaki kelimelerin çağrıştırdığı ülkenin adını yazınız.

✓ İskoçya      ✓ Finlandiya

✓ Japonya      ✓ Mısır

.....

8. **İKİ DEVLET BİR MİLLET**

Kendilerini yukarıdaki cümle ile ifade eden iki ülkenin adını yazınız.

✓ Bulgaristan - Yunanistan

✓ Gürcistan - Ermenistan

✓ Türkiye - Azerbaycan

✓ Kazakistan - Türkmenistan

.....



Görseli ve adı verilen yemeğin hangi ülkeye ait olduğunu yazınız.

✓ Kore      ✓ Japonya      ✓ Tayland      ✓ Vietnam

.....



İvedik Organize Sanayi 1518 Sok. Matbaacılar Sitesi  
Mat-Sit İş Merkezi No.:2/20 Yenimahalle / ANKARA  
Telefon: 0 312 384 20 33 Belgegeçer: 0312 342 23 58  
WhatsApp: 0505 099 24 84  
[www.girisyayinlari.com](http://www.girisyayinlari.com) | [girisyayinlari@gmail.com](mailto:girisyayinlari@gmail.com)

